

GRIL 8125

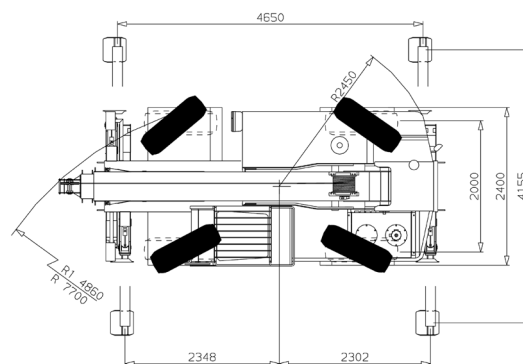

8125-06/09

Dimensiones (mm)

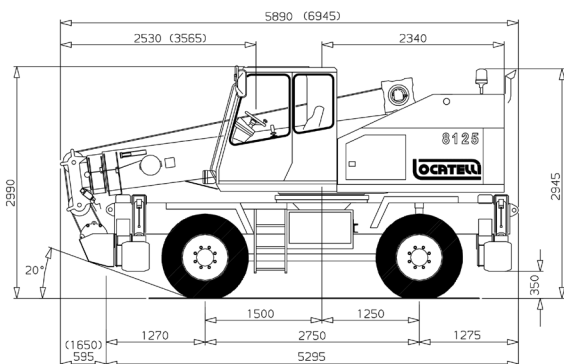

R1:
4 ruedas directrices

CHASIS

CHASIS

Construido en forma de cajón soldado con acero de alta elasticidad y resistencia a la torsión y flexión.

ESTABILIZADORES HIDRÁULICOS

4 estabilizadores hidráulicos independientes comandados desde la cabina del conductor. 4 cilindros hidráulicos con válvulas de bloqueo y con placas de apoyo.

MOTOR

Caterpillar C4.4, cuatro cilindros diesel turbo intercooler con control electrónico y refrigeración por agua. Potencia máx. 83 Kw (111HP) a 2.200 r.p.m. Par máx. 418 Nm a 1.400 r.p.m. Filtro de aspiración de aire en seco con cartucho de seguridad e indicador de saturación. Capacidad del depósito de combustible: 90 l.

TRANSMISIÓN

Transmisión hidrostática a circuito cerrado con regulación continua de velocidad. Bomba a pistones de capacidad variable, motor a pistones de cilindrada variable montado en sistema de cambio repartidor a dos escalonamientos AV y RM. Control electrónico de gestión del sistema bomba motor hidráulico.

BOMBAS HIDRÁULICAS

A engranajes, una doble acoplada con la bomba a pistón y una sola accionadas por toma de fuerza en convertidor. Capacidad total: 212 l/min a pleno régimen. Capacidad depósito aceite: 290 l.

EJES

Delantero: de tracción y giro con diferencial y reducciones planetarias, montado rígidamente en el chasis. Trasero: de tracción y giro con diferencial y reducciones planetarias, oscilante para empleo en todo terreno. Bloqueo automático de la oscilación para el funcionamiento de la grúa con carga circulando sobre los neumáticos.

DIRECCIÓN

Hidrostática, modelo "load sensing" funcionando en todas las ruedas. Tres posibilidades de dirección: solo ruedas delanteras; coordinadas; y a cangrejo.

FRENOS

De servicio y de emergencia: Sistema multidisco en baño de aceite, autorregulables con doble circuito independiente con mando a pedal y acción en las cuatro ruedas. De estacionamiento: sistema a tambor montado en el eje trasero.

NEUMÁTICOS

365/80 R20, montados individualmente.

SISTEMA ELÉCTRICO

De puesta en marcha e iluminación a 24 voltios, conforme con la normativa CE.

ACCESORIOS BAJO PEDIDO

- Plumin manual inclinable de 4.15 mts.
- Gancho a bola 3.000 kg
- Faro de trabajo (en cabina y en sección base del brazo)
- Indicador electrónico de carga*
- Dispositivo de corte movimientos*

SUPERESTRUCTURA

BASTIDOR

Construida con placas y perfiles de acero resistentes a la torsión de alta resistencia.

PLUMA TELESCÓPICA

De tres tramos. Pluma completamente hidráulica y extensible en modo sincronizado, de 4.85 m a 12.65 m. Altura máxima 15 m.

Opcional: De cuatro tramos. Pluma completamente hidráulica y extensible en modo sincronizado, de 5.85 m a 20 m. Altura máxima 22,10 m.

ELEVACIÓN DE LA PLUMA

Cilindro hidráulico de doble efecto. Elevación de -9° a + 78°.

ROTACION GRUA

Rotación en giro continuo a 360°. Motor hidráulico mediante reductor de doble reducción epicicloidal. Freno de rotación automático de discos múltiples. Sistema rotación libre para trabajo fuera de la vertical. Corona con dentado externo. Bloqueo manual de la rotación desde la cabina del conductor.

CABESTRANTE

Con Motor hidráulico de pistones acoplado con reductor de doble reducción epicicloidal. Tambor ranurado. Freno automático a discos múltiples y válvula de contrabalance.

CABINA

Fabricada en acero y suspendida elásticamente en el lado izquierdo de la superestructura. Visibilidad completamente panorámica provista con amplios cristales de seguridad. Asiento del operador regulable en altura y profundidad.

MANDOS DE LA GRÚA

Dos manipuladores incorporados en los brazos del asiento, con accionamiento independiente o simultáneo de los movimientos de la grúa. Interruptores eléctricos para el mando de estabilizadores.

DISTRIBUIDORES

Distribuidores hidráulicos individuales que garantizan la combinación simultánea de los movimientos de la grúa. Sistema centralizado de control de las presiones hidráulicas.

MANDOS DE DESPLAZAMIENTO DE LA GRÚA

Volante reclínable. Selector para el control de giro de las ruedas. Mando a palanca para la marcha atrás. Selector para cambio de velocidad. Interruptor eléctrico para el bloqueo del diferencial y freno de aparcamiento.

DISPOSITIVOS DE SEGURIDAD

Final de carrera para elevación y descenso del gancho. Válvulas de bloqueo en todos los cilindros hidráulicos.

- Calefacción independiente en la cabina *
- Aire acondicionado
- Rueda completa de recambio 365/80 R20
- Accesorios conforme a la directiva, normativas CE*

NOTAS DE LOS DIAGRAMAS DE CARGA

- Las cargas indicadas en los diagramas son conforme a normativa CE.
- La capacidades de carga están indicadas en toneladas.
- El peso del gancho de carga, la garrucha, las eslingas, los aparejos de elevación o cualquier equipo auxiliar deben ser añadidos a la carga a elevar, para en este modo obtener la carga neta elevable.
- Los radios de trabajo se han medido desde el centro de la corona de giro.
- Cuando se trabaje con longitudes de pluma o radio intermedios entre los valores reflejados en la tablas de carga, se considerará la carga inmediata inferior indicada en el radio o longitud de pluma inmediato superior.
- Para trabajos sobre estabilizadores, todos los estabilizadores estarán totalmente en extensión observando que la grúa, este nivelada y apoyada eficazmente en un terreno con superficie sólida.
- Para trabajos sobre neumáticos las capacidades de carga serán válidas, si las siguientes condiciones son observadas: Neumáticos inflados a presión recomendada antes de elevar la carga. El trabajo de la grúas se desarrollará sobre un terreno compacto, firme, nivelado y uniformemente horizontal.
 - Para trabajos estáticos con rotación a 360° el sistema de oscilación en el eje posterior debe estar bloqueado.
 - Para trabajos en dinámica la carga debe estar bloqueada en posición frontal mediante el sistema de bloqueo de rotación a 360°, la carga debe estar ligeramente elevada del terreno, y en lo posible cerca de la grúa, evitando la oscilación de la carga.



GRIL 8125.4

PORTATE BRACCIO TELESCOPICO - LIFTING CAPACITIES TELESCOPIC BOOM - CAPACITES DE LEVAGE FLECHE TELESCOPIQUE - TRAGLASTEN TELESKOPAUSLEGER - CAPACIDADES DE CARGA PLUMA TELESCOPICA





 m	5,9 m	10,6 m	15,3 m	20 m	 m
2,0	12,5				2,0
2,5	10,1	6,0			2,5
3,0	8,9	6,0	5,6		3,0
3,5	8,0	6,1	5,6		3,5
4,0	7,1	6,2	5,2	4,0	4,0
4,5		6,3	4,7	3,9	4,5
5,0		6,1	4,3	3,8	5,0
6,0		4,4	3,6	3,2	6,0
8,0		2,6	2,6	2,3	8,0
10,0			1,7	1,7	10,0
12,0			1,1	1,1	12,0
14,0				0,8	14,0
16,0				0,5	16,0



 m	0 km/h			3 km/h			 m
	360°			0°			
	5,9 m	10,6 m	15,3 m	5,9 m	10,6 m	15,3 m	
2,5	4,6	4,6	3,0	7,4	6,0	4,5	2,5
3,0	3,9	3,9	3,0	5,8	5,8	4,5	3,0
3,5		3,0	3,0		5,0	4,5	3,5
4,0		2,4	2,4		4,5	4,5	4,0
4,5		1,9	1,9		3,6	3,6	4,5
5,0		1,5	1,5		2,9	2,9	5,0
6,0		1,1	1,1		2,0	2,0	6,0
8,0						0,9	8,0

PORTATE PROLUNGA - LIFTING CAPACITIES BOOM EXTENSION - CAPACITES DE LEVAGE FLECHETTE TRAGLASTEN KLAPPSPITZE - CAPACIDADES DE CARGA PLUMIN



 m	5,9 m		10,6 m		15,3 m		20,0 m		 m
	4,15 m		4,15 m		4,15 m		4,15 m		
	0°	30°	0°	30°	0°	30°	0°	30°	
2,5	1,6		1,9						2,5
3,0	1,4	1,0	1,9		2,0				3,0
3,5	1,2	0,9	1,8		1,9				3,5
4,0	0,9	0,8	1,7	1,0	1,9				4,0
4,5	0,7	0,7	1,6	0,9	1,8		2,0		4,5
5,0		0,6	1,4	0,9	1,8	1,0	1,9		5,0
6,0		0,4	1,1	0,8	1,6	0,9	1,8	1,0	6,0
8,0				0,6	1,2	0,8	1,6	0,9	8,0
10,0					0,7	0,6	1,2	0,7	10,0
12,0							0,8	0,6	12,0
14,0								0,4	14,0

GRIL 8125

DIAGRAMMA DI LAVORO - WORKING DIAGRAM - DIAGRAMME DE TRAVAIL - ARBEITSBEREICH - DIAGRAMA DE TRABAJO

GRIL 8125.4

GRIL 8125.3

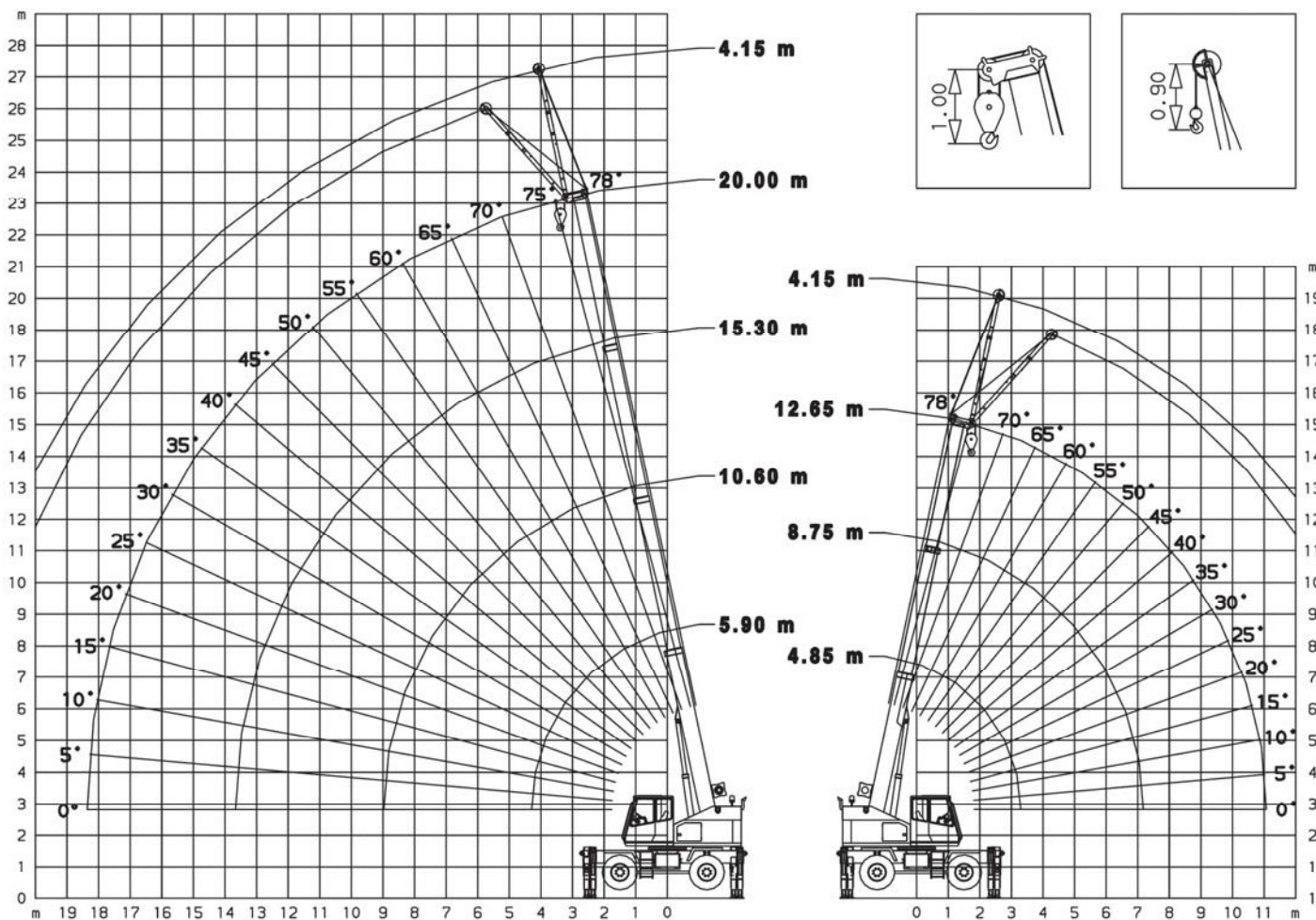

NOTE SULLA TABELLA DI PORTATE

- I carichi riportati nella tabella di portata sono a norme CE.
- Le portate sono indicate in tonnellate.
- Il peso dei bozzelli, delle prolunghe braccio, delle imbracature e di qualsiasi altra attrezzatura di sollevamento deve essere detratto dalle portate indicate in tabella per ottenere il carico netto sollevabile.
- I raggi di lavoro sono misurati dal centro della ralla di rotazione.
- Per lunghezze di braccio e/o raggi di lavoro non elencati, usare il carico minore corrispondente alla lunghezza di braccio e/o al raggio di lavoro immediatamente successivi.
- Le portate su stabilizzatori sono valide solo se tutte le travi degli stabilizzatori sono completamente estese e la gru, accuratamente livellata, appoggia su una superficie di supporto solida.
- Le portate su pneumatici sono valide a condizione che i pneumatici siano gonfiati alla pressione prescritta e che la gru operi su un terreno piano, solido ed orizzontale:
 - per le portate statiche su 360° l'oscillazione dell'assale posteriore deve essere bloccata.
 - per le portate frontali in traslazione il fermo di blocco della rotazione deve essere inserito e la marcia con il carico sospeso deve essere eseguita con il carico leggermente sollevato da terra, prossimo alla gru, evitando oscillazioni del carico



NOTES TO LOAD CHARTS







- The tabulated lifting capacities comply with the CE standards.
- Lifting capacities are given in metric tons.
- The weight of the hookblocks, boom extensions, sling and all auxiliary lifting devices must be deducted from the lifting capacities to obtain the net load to be lifted.
- Working radii are measured from the slewing centreline.
- For boom lengths and/or radii not listed use the smallest load given for the next longer boom length and/or radius.
- The capacities on outriggers are valid only if all outrigger beams are fully extended and the crane accurately levelled on a firm supporting surface.
- The capacities on tyres are valid only if the tyres are inflated to the recommended pressure and the crane works on a flat, solid and horizontal surface:
 - for 360° static capacities the rear axle oscillation must be locked.
 - for over front travelling capacities the swing lock pin must be fully engaged and the travel with suspended load should be carried out with the load little raised from the ground, close to the crane and avoiding load oscillations

GRIL 8125

DATI TECNICI - SPECIFICATIONS - CARACTERISTIQUES - TECHNISCHE DATEN - DATOS TECNICOS

		Peso sugli assali Axle loads Poids d'essieux Achslasten Carga por eje	1	2	Peso totale Total weight Poids total Gesamtgewicht Peso total
		8125.3	t	4,9	6,7
8125.4	t	5,2	6,9	12,3	















			1	2	R1	R2	
	Km/h	4x4	14	38	14	38	65 %
		365/80 R20					

	Funzioni Mechanisms Mécanismes Antriebe Mecanismos	Progressivamente variabile Infinitely variable Progressivement variable Stufenlos Infinitamente variable	Diametro / Lunghezza fune Rope diameter / Rope length Diamètre / longueur du câble Seil ø / Seillänge Diámetro cable / longitud cable	Tiro max. ammissibile Max. permissible line pull Effort max. admis sur brin Max. zulässiger Seilzug Carga max. por reenvío
		38 m/min	12 mm x 80 m	20,5 kN
	0 - 2,6 min ⁻¹			
	-9° - +78°	circa 15 s - approx 15 s-env. 15 s - ca 15 s -aprox. 15 s		
8125.3		4,85 m - 12,65 m	circa 27 s - approx 27 s-env. 27 s - ca 27 s -aprox. 27 s	
8125.4		5,90 m - 20,00 m	circa 38 s - approx 38 s-env. 38 s - ca 38 s - aprox. 38 s	

	Portata Lifting capacity Force de levage Traglast Capacidad de carga	N° di carrucole No of sheaves Nbr de poulies N° der Rollen No de poleas	N° di taglie No of lines Nbr de brins Strangzahl No de reenvíos	Peso Weight Poids Gewicht Peso
	12,5 t	3	6	150 kg
3 t	-	1	70 kg	

Con riserva di modifiche senza preavviso / Subject to modification without notice / Änderungen vorbehalten / Sous réserve de modification sous préavis / Salvo modificaciones sin notificación previa.

Simboli - Symbols - Symboles - Symbolen - Símbolos

	Braccio telescopico Telescopic boom Flèche télescopique Teleskopausleger Pluma telescópica		Prolunga braccio Boom extension Rallonge de flèche Klappspitze Extensión de pluma		Stabilizzatori Outriggers Calage Abstützungen Estabilizadores		Pneumatici Tyres Pneumatiques Bereifung Neumáticos		Rotazione Slewing Orientation Drehwerk Giro
	Contrappeso Counterweight Contrepoids Gegenwicht Contrapeso		Raggio Radius Portée Ausladung Radio		Marcia Gear Rapport Gang Marcha		Gamma lenta Low range Gamme basse Gelände Gama lenta		Gamma veloce High range Gamme haute Strasse Gama alta
	Argano principale Main hoist Treuil principal Haupthubwerk Cabrestante principal		Argano ausiliario Auxiliary hoist Treuil auxiliaire Hilfshubwerk Cabrestante auxiliar		Sfilo braccio Boom telescoping Télescopage de flèche Teleskopieren Telescopaje de pluma		Elevazione braccio Boom elevation Relevage de flèche Wippwerk Elevación de pluma		Bozzello Hookblock Crochet moufle Hachenflasche Gancio