



AC 250-1
250t capacity class
All Terrain Crane
Datasheet
metric

AC 250-1



WORKS FOR YOU.™

Dimensions · 치 수	5
Specifications · 사 양	7
Equipment · 장 치	8
Counterweight · 카운터웨이트	9

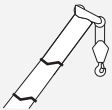

HA

Main boom · 메인붐	10
-----------------------	----



HAV-HY

Hydraulic swing-away jib · 유압식 스윙-어웨이 잭	14
---	----



HAV-HY-VA

Variable extension with hydraulic swing-away jib · 연장 붐과 유압식 스윙-어웨이 잭	17
---	----

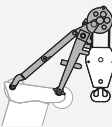

MS

Runner · 러너	20
-------------------	----

Technical description · 기술적 설명	22
--------------------------------------	----



Counterweight
카운터웨이트



Lifting capacities on outriggers – 360°
아웃트리거에 따른 인양능력 – 360°



Radius
작업반경



Main boom
메인 붐



Swing-away jib
스윙-어웨이 잭



Runner
러너



Max. axle loads
최대 축 하중



Mechanism
기계장치



Tires
타이어



Hook block
후크 블록



Hoist
호이스트



Dolly
돌리



Travel speed
주행속도



Gradeability – road
등판능력 – 일반도로



Gradeability – off road
등판능력 – 오프로드



Slewing
선회 속도



Boom telescoping
붐 신장



Boom elevation
붐 기복



Workings speeds
작업 속도



Max. line pull
최대 단선 로프 하중



Rope diameter
로프 지름



Rope length
로프 길이



Hook block (capacity-sheaves-rope diameter)
후크 블록 (인양능력-활차-로프 지름)



Number of lines
로프 가닥 수



Possible load of hook block
후크 블록의 가능 하중



Weight of hook block
후크 블록의 무게



Distance head sheave axle – hook ground
붐헤드 활차 축 - 후크 그라운드 까지의 거리



Number of sheaves in boom head
붐헤드에 활차 개수

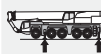

Supporting force
지지력



Length of stroke (support cylinders)
스트로크 길이 (실린더 지탱)

특징

- ▶ With 80 m worldwide longest main boom roadable within 12 t axle load
 - ▶ Worldwide unique self-rigging and roadable 100 m system length
 - ▶ 113 m maximum system length with up to 36 m extendable swing-away jib
 - ▶ Most compact and agile 6-axle crane when driving
 - ▶ Most compact working area (outrigger base and tail radius) in its class
-
- ▶ 세계에서 가장 긴 80m 메인붐, 축중량 12t의 알맞은 노면주행능력
 - ▶ 세계 유일의 자가조립과 주행가능한 100m의 붐조함을 가진 크레인
 - ▶ 36m의 연장 스윙 어웨이짚을 포함, 최대 113m까지의 최대 붐조함 길이
 - ▶ 주행 시 가장 컴팩트하고 빠른 6축 크레인
 - ▶ 동급 내 가장 적은 세팅 면적 (아웃트리거 베이스와 후미회전반경)



DIMENSIONS

치수

AC 250-1

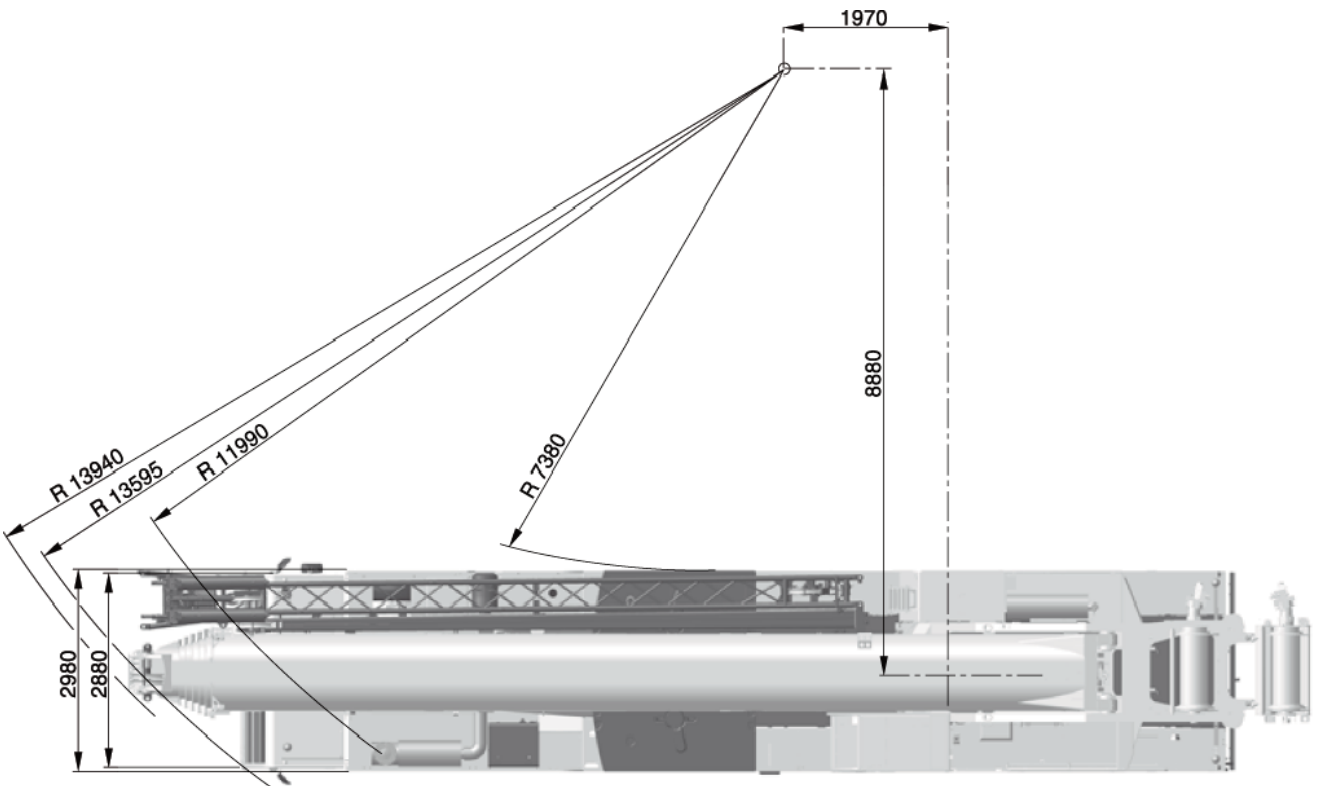
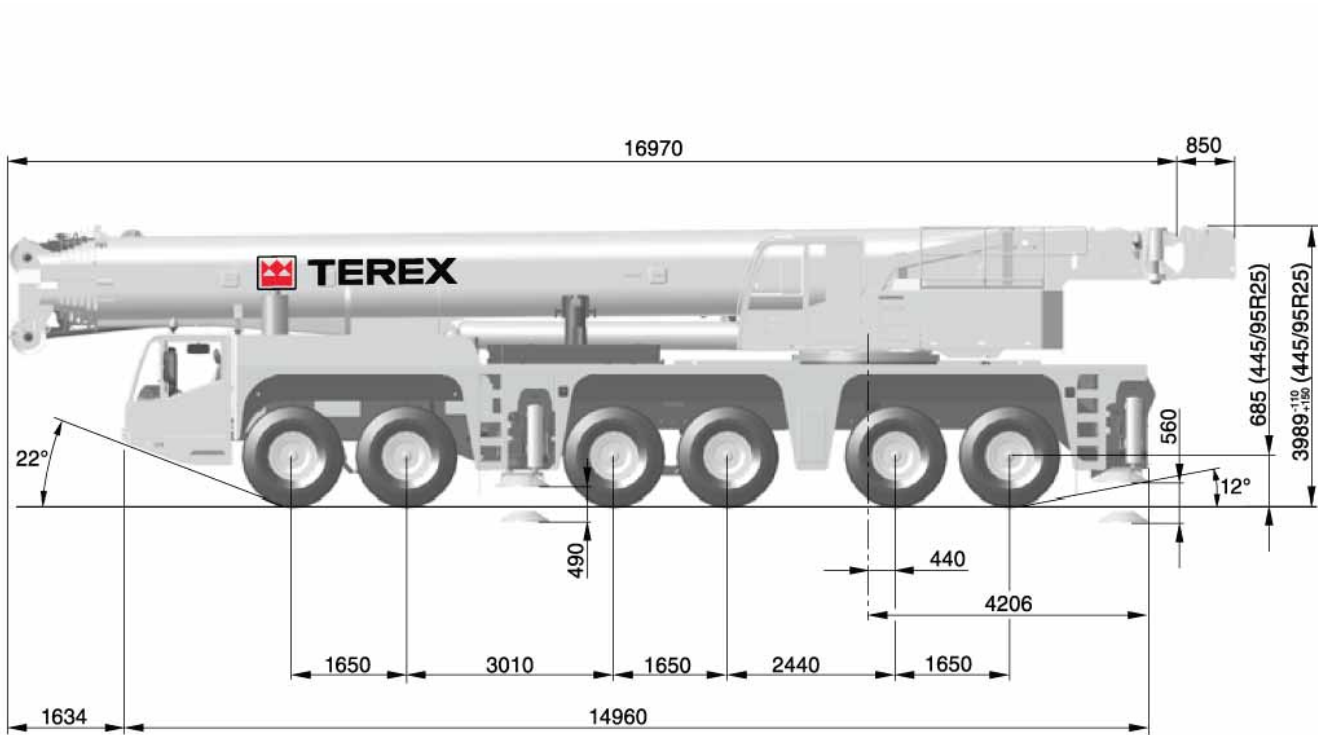

DIMENSIONS

치수



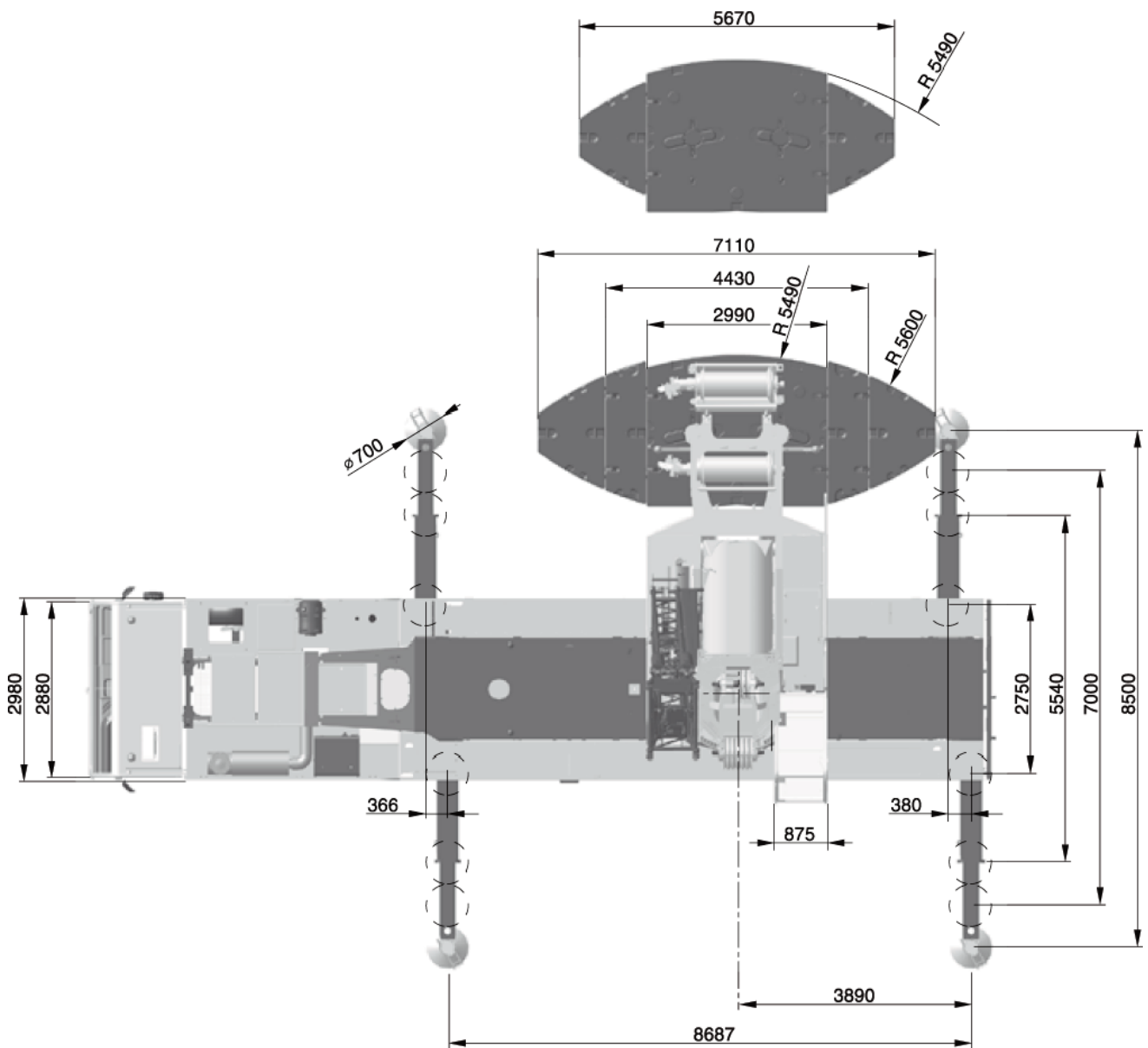





AC 250-1

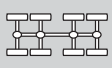







SPECIFICATIONS



AC 250-1

사양



	Total										
									Tier3	Tier4i	
12,0 t	72,0 t	12 x 8 x 10	445/95R25	12,5-0-23	-	-	-	-	X	-	
12,0 t	72,0 t	12 x 8 x 10	445/95R25	-	-	-	-	-	-	X	
13,0 t	77,0 t	12 x 8 x 10	445/95R25	80-3-23	-	20 m	X	-	X	X	
14,5 t	82,0 t	12 x 8 x 10	445/95R25	80-3-23	5,0 t	20 m	X	-	X	X	
16,5 t	92,0 t	12 x 8 x 10	445/95R25	40-1-23	15,0 t	20 m	X	-	X	X	
< 12,0 t	On request and technical verification · 요청 시 및 기술 검증 시								X	X	X

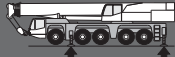





	1	Highway > 45 km/h · 고속도로 > 45 km/h
	2	City < 45 km/h · 시내 < 45 km/h
	3*	Minimum turning radius < 5 km/h · 최소 회전 반경 < 5 km/h
	4*	Off-wall · 오프-월
	5*	Crab steer mode · 게걸음 조향 모드
	6*	Manually steered · 수동 조향







* must be activated · 반드시 작동 되어야 함

	
113 t	129 t
490 mm	560 mm
85 km/h ¹⁾	

¹⁾ Depending on tire type, size and country specific legislation
타이어 종류, 크기와 나라별 특정 규정에 따라 바뀜

	385/95 R25 14.00 R25	445/95 R25 16.00 R25	525/80 R25 20.50 R25
	49 %	44 %	44 %
	77 %	67 %	67 %

			
1	118 m ³ /min	117,3 kN	23 mm
2	118 m ³ /min	117,3 kN	23 mm
	1,0 min ⁻¹		
	570 s (14,5-80 m)		
	52 s (0°-83°)		

					
1	11,8	12,5-0-23	6	500	2,00 m
2	23,6	40-1-23	6	750	2,70 m
3	35,2	40-1-23	6	750	2,70 m
4	46,7	80-3-23	6	1050	3,00 m
5	58,0	80-3-23	6	1050	3,00 m
6	69,3	80-3-23	6	1050	3,00 m
7	80,4	125-5-23	6	1200	3,00 m
8	91,5	125-5-23	6	1200	3,00 m
9	102,4	125-5-23	6	1200	3,00 m
10	113,2	125-5-23	6	1200	3,00 m
11	123,9	125-5-23	6	1200	3,00 m
12	134,5	160-7-23	6	1700	3,00 m
13	145,0	160-7-23	6 + S1V	1700	3,00 m
14	155,0	160-7-23	6 + S1V	1700	3,00 m

EQUIPMENT

AC 250-1

장 치

HAV-HY / HAV-HY-VA · 유압식 스윙-어웨이 잭 / 연장 볼과 유압식 스윙-어웨이 잭

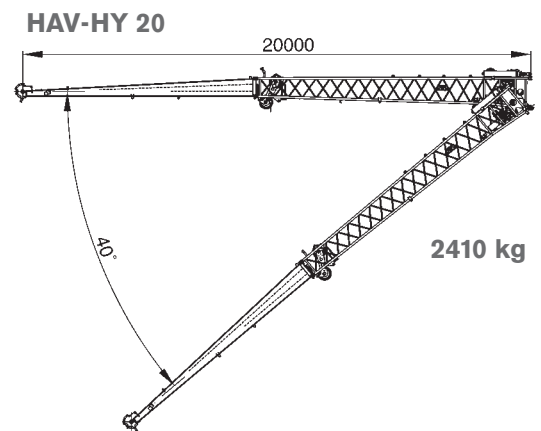
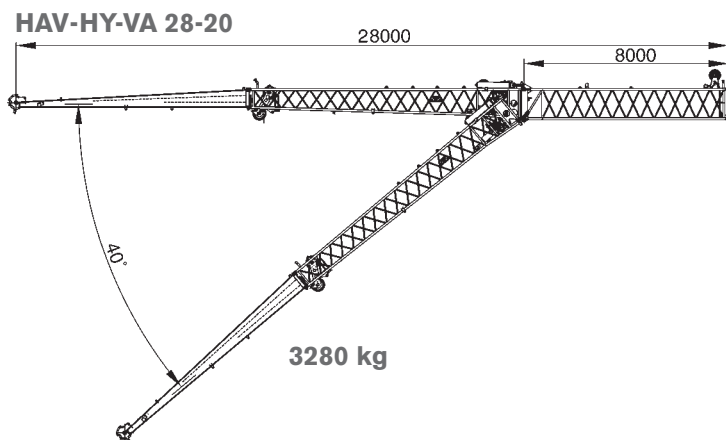
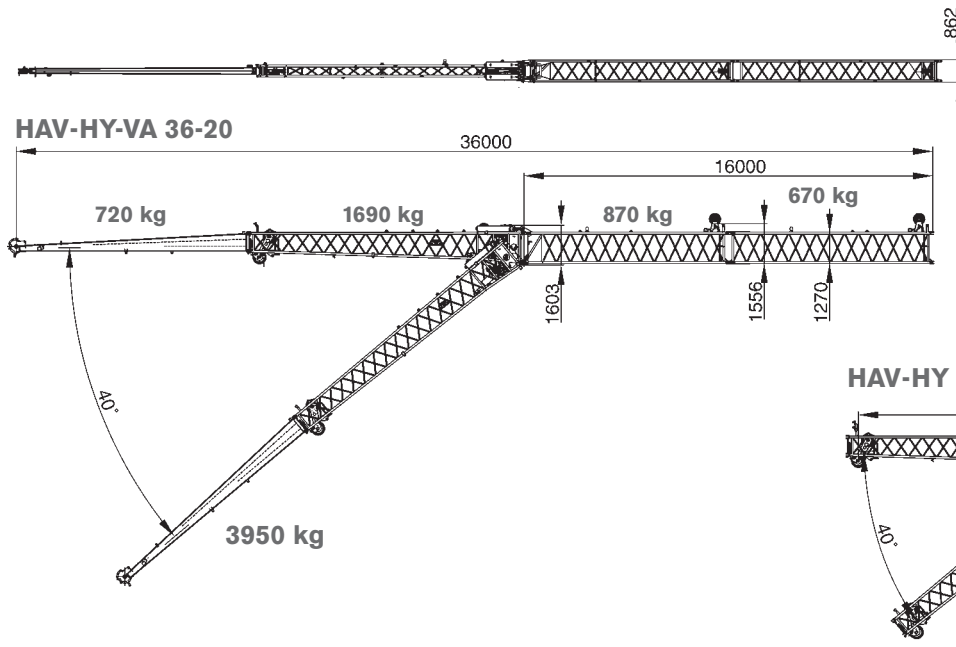

MS · 러너

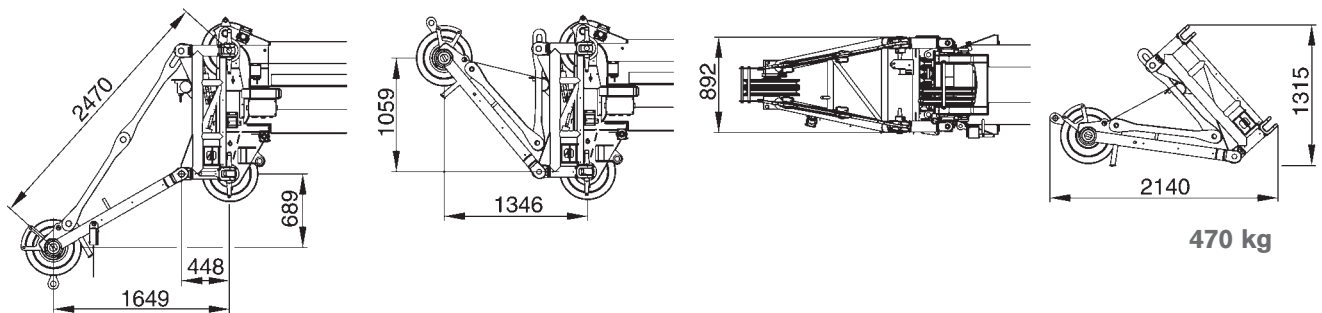

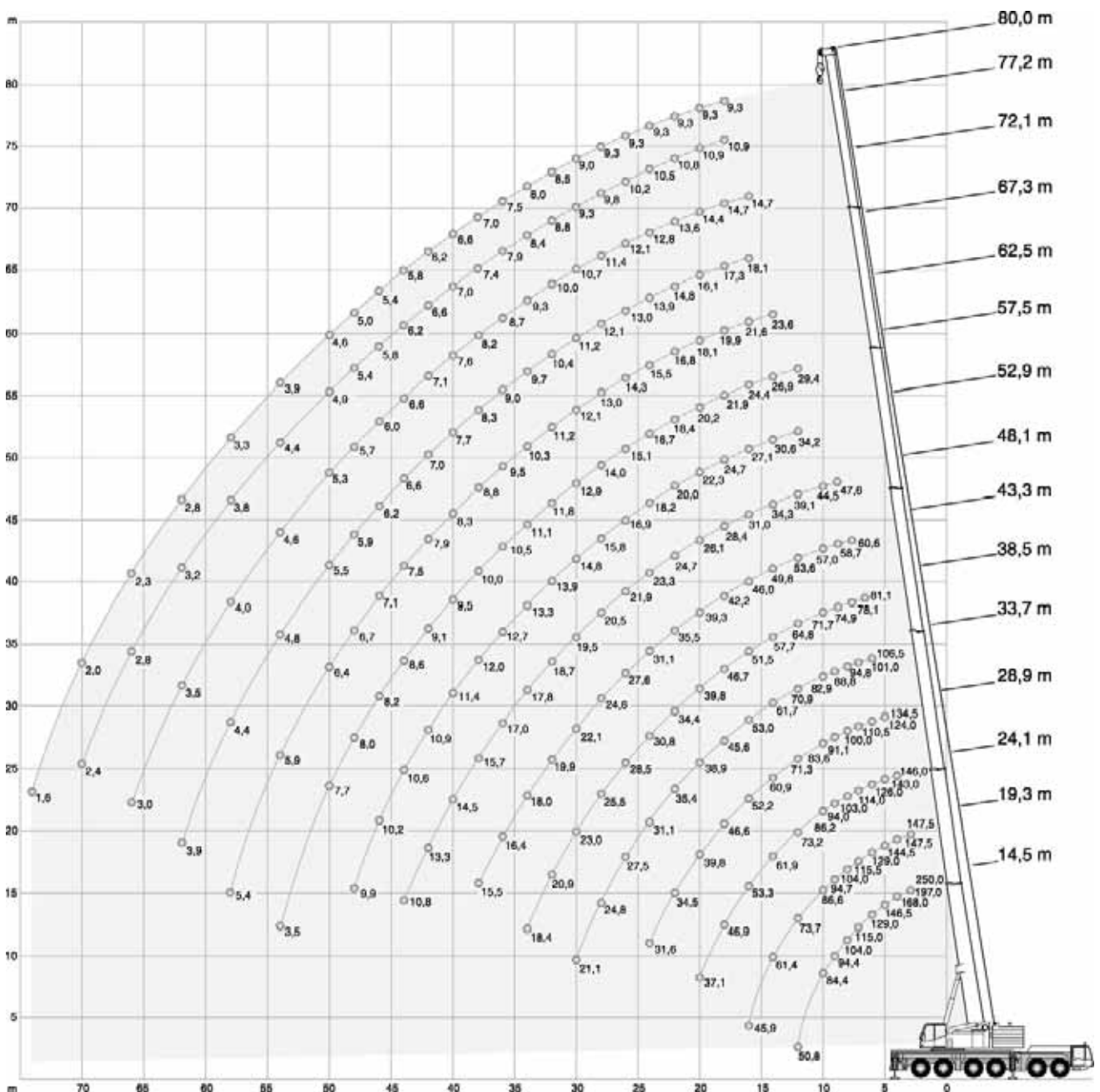
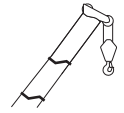









96,6 t		8,68 m x 8,50 m															360°		ISO	
0°		m															m			
m		t	t	t	t	t	t	t	t	t	t	t	t	t	t	t	t	t	m	
	250,0**	-	-	-	-	-	-	-	-	-	-	-	-	-	-	-	-	-		
3	197,0*	155,0	147,5	-	-	-	-	-	-	-	-	-	-	-	-	-	-	-	3	
4	168,0*	155,0	147,5	146,0	-	-	-	-	-	-	-	-	-	-	-	-	-	-	4	
5	146,5	146,5	144,5	143,0	134,5	-	-	-	-	-	-	-	-	-	-	-	-	-	5	
6	129,0	129,0	129,0	126,0	124,0	106,5	-	-	-	-	-	-	-	-	-	-	-	-	6	
7	115,0	115,0	115,5	114,0	110,5	101,0	81,1	-	-	-	-	-	-	-	-	-	-	-	7	
8	104,0	104,0	104,0	103,0	100,0	94,8	78,1	60,6	-	-	-	-	-	-	-	-	-	-	8	
9	94,4	94,4	94,7	94,0	91,1	88,8	74,9	58,7	47,6	-	-	-	-	-	-	-	-	-	9	
10	84,4	84,4	86,6	86,2	83,6	82,9	71,7	57,0	44,5	-	-	-	-	-	-	-	-	-	10	
12	50,8	50,8	73,7	73,2	71,3	70,9	64,8	53,6	39,1	34,2	29,4	-	-	-	-	-	-	-	12	
14	-	-	61,4	61,9	60,9	61,7	57,7	49,8	34,3	30,6	26,9	23,6	-	-	-	-	-	-	14	
16	-	-	45,9	53,3	52,2	53,0	51,5	46,0	31,0	27,1	24,4	21,6	18,1	14,7	-	-	-	-	16	
18	-	-	-	46,9	46,6	45,6	46,7	42,2	28,4	24,7	21,9	19,9	17,3	14,7	10,9	9,3	-	-	18	
20	-	-	-	37,1	39,8	38,9	39,8	39,3	26,1	22,3	20,2	18,1	16,1	14,4	10,9	9,3	-	-	20	
22	-	-	-	-	34,5	35,4	34,4	35,5	24,7	20,0	18,4	16,8	14,8	13,6	10,8	9,3	-	-	22	
24	-	-	-	-	31,6	31,1	30,8	31,1	23,3	18,2	16,7	15,5	13,9	12,8	10,5	9,3	-	-	24	
26	-	-	-	-	-	27,5	28,5	27,6	21,9	16,9	15,1	14,3	13,0	12,1	10,2	9,3	-	-	26	
28	-	-	-	-	-	24,8	25,5	24,6	20,5	15,8	14,0	13,0	12,1	11,4	9,8	9,3	-	-	28	
30	-	-	-	-	-	21,1	23,0	22,1	19,5	14,8	12,9	12,1	11,2	10,7	9,3	9,0	-	-	30	
32	-	-	-	-	-	-	20,9	19,9	18,7	13,9	11,8	11,2	10,4	10,0	8,8	8,5	-	-	32	
34	-	-	-	-	-	-	18,4	18,0	17,8	13,3	11,1	10,3	9,7	9,3	8,4	8,0	-	-	34	
36	-	-	-	-	-	-	-	16,4	17,0	12,7	10,5	9,5	9,0	8,7	7,9	7,5	-	-	36	
38	-	-	-	-	-	-	-	15,5	15,7	12,0	10,0	8,8	8,3	8,2	7,4	7,0	-	-	38	
40	-	-	-	-	-	-	-	-	14,5	11,4	9,5	8,3	7,7	7,6	7,0	6,6	-	-	40	
42	-	-	-	-	-	-	-	-	13,3	10,9	9,1	7,9	7,0	7,1	6,6	6,2	-	-	42	
44	-	-	-	-	-	-	-	-	10,8	10,6	8,6	7,5	6,6	6,6	6,2	5,8	-	-	44	
46	-	-	-	-	-	-	-	-	-	10,2	8,2	7,1	6,2	6,0	5,8	5,4	-	-	46	
48	-	-	-	-	-	-	-	-	-	9,9	8,0	6,7	5,9	5,7	5,4	5,0	-	-	48	
50	-	-	-	-	-	-	-	-	-	-	7,7	6,4	5,5	5,3	4,9	4,6	-	-	50	
54	-	-	-	-	-	-	-	-	-	-	3,5	5,9	4,8	4,6	4,4	3,9	-	-	54	
58	-	-	-	-	-	-	-	-	-	-	-	5,4	4,4	4,0	3,8	3,3	-	-	58	
62	-	-	-	-	-	-	-	-	-	-	-	-	3,9	3,5	3,2	2,8	-	-	62	
66	-	-	-	-	-	-	-	-	-	-	-	-	-	3,0	2,8	2,3	-	-	66	
70	-	-	-	-	-	-	-	-	-	-	-	-	-	-	2,4	2,0	-	-	70	
74	-	-	-	-	-	-	-	-	-	-	-	-	-	-	-	1,6	-	-	74	

* with special attachment · 특수 장비 장착 시



** Capacity class · 인양능력 등급

52,3 t		8,68 m x 8,50 m														360°		ISO	
																			
m	t	t	t	t	t	t	t	t	t	t	t	t	t	t	t	t	t	m	
3	155,0	147,5	-	-	-	-	-	-	-	-	-	-	-	-	-	-	-	3	
4	155,0	147,5	146,0	-	-	-	-	-	-	-	-	-	-	-	-	-	-	4	
5	141,5	141,5	140,0	134,5	-	-	-	-	-	-	-	-	-	-	-	-	-	5	
6	125,0	125,0	124,5	123,5	106,5	-	-	-	-	-	-	-	-	-	-	-	-	6	
7	111,5	111,5	111,0	110,5	101,0	81,1	-	-	-	-	-	-	-	-	-	-	-	7	
8	99,0	99,3	98,7	97,6	94,8	78,1	60,6	-	-	-	-	-	-	-	-	-	-	8	
9	85,9	87,2	85,8	84,5	81,9	74,9	58,7	47,6	-	-	-	-	-	-	-	-	-	9	
10	75,5	76,9	76,2	76,3	71,3	69,4	57,0	44,5	-	-	-	-	-	-	-	-	-	10	
12	50,8	58,1	57,1	57,2	57,7	54,9	53,6	39,1	34,2	29,4	-	-	-	-	-	-	-	12	
14	-	45,2	45,8	45,5	45,2	46,0	44,6	34,3	30,6	26,9	23,6	-	-	-	-	-	-	14	
16	-	36,5	37,0	36,7	38,0	37,2	36,1	31,0	27,1	24,4	21,6	18,1	14,7	-	-	-	-	16	
18	-	-	31,9	32,0	31,7	30,9	29,8	28,4	24,7	21,9	19,9	17,3	14,7	10,9	9,3	-	-	18	
20	-	-	27,1	27,2	26,9	26,0	25,3	26,0	22,3	20,2	18,1	16,1	14,4	10,9	9,3	-	-	20	
22	-	-	-	23,4	23,0	22,2	23,1	22,2	20,0	18,4	16,8	14,8	13,6	10,8	9,3	-	-	22	
24	-	-	-	20,3	19,9	20,3	20,0	19,1	17,9	16,7	15,5	13,9	12,8	10,5	9,3	-	-	24	
26	-	-	-	13,1	17,4	18,3	17,5	16,6	16,9	14,8	14,3	13,0	12,1	10,2	9,3	-	-	26	
28	-	-	-	-	16,3	16,2	15,4	14,6	15,0	13,4	12,9	12,1	11,4	9,8	9,3	-	-	28	
30	-	-	-	-	14,9	14,4	13,7	13,9	13,2	12,6	11,3	11,2	10,7	9,3	9,0	-	-	30	
32	-	-	-	-	8,3	12,9	12,2	12,6	11,7	11,8	10,7	10,1	10,0	8,8	8,5	-	-	32	
34	-	-	-	-	-	11,6	11,4	11,3	10,4	10,4	10,0	9,2	9,3	8,4	8,0	-	-	34	
36	-	-	-	-	-	8,0	10,8	10,1	9,9	9,2	9,1	8,7	8,1	7,9	7,5	-	-	36	
38	-	-	-	-	-	-	9,7	9,0	9,0	8,3	8,1	7,7	7,0	7,2	7,0	-	-	38	
40	-	-	-	-	-	-	5,8	8,1	8,1	7,8	7,1	6,7	6,1	6,3	6,1	-	-	40	
42	-	-	-	-	-	-	5,5	7,8	7,2	7,1	6,6	5,9	5,3	5,5	5,2	-	-	42	
44	-	-	-	-	-	-	-	7,2	6,5	6,3	5,8	5,1	4,9	4,7	4,5	-	-	44	
46	-	-	-	-	-	-	-	5,3	6,1	5,6	5,1	4,4	4,5	4,0	3,8	-	-	46	
48	-	-	-	-	-	-	-	-	5,6	5,0	4,6	3,9	3,9	3,4	3,2	-	-	48	
50	-	-	-	-	-	-	-	-	-	4,5	4,3	3,6	3,3	2,8	2,6	-	-	50	
54	-	-	-	-	-	-	-	-	-	3,5	3,6	3,0	2,3	1,9	1,6	-	-	54	
58	-	-	-	-	-	-	-	-	-	-	2,8	2,2	1,5	1,0	-	-	-	58	
62	-	-	-	-	-	-	-	-	-	-	-	1,4	-	-	-	-	-	62	

15,0 t		8,68 m x 8,50 m														360°		ISO	
																			
m	t	t	t	t	t	t	t	t	t	t	t	t	t	t	t	t	t	m	
3	155,0	147,5	-	-	-	-	-	-	-	-	-	-	-	-	-	-	-	3	
4	155,0	147,5	146,0	-	-	-	-	-	-	-	-	-	-	-	-	-	-	4	
5	137,5	138,0	129,5	117,5	-	-	-	-	-	-	-	-	-	-	-	-	-	5	
6	111,0	109,0	98,9	92,4	83,8	-	-	-	-	-	-	-	-	-	-	-	-	6	
7	87,7	86,0	79,4	74,0	68,8	63,8	-	-	-	-	-	-	-	-	-	-	-	7	
8	65,0	68,3	64,5	62,4	57,5	52,2	47,2	-	-	-	-	-	-	-	-	-	-	8	
9	50,2	53,5	54,7	51,8	48,0	43,8	41,9	38,9	-	-	-	-	-	-	-	-	-	9	
10	39,8	43,8	45,3	43,9	40,8	37,7	36,9	33,3	-	-	-	-	-	-	-	-	-	10	
12	27,0	30,4	31,7	31,9	31,6	30,4	27,7	27,3	24,8	23,5	-	-	-	-	-	-	-	12	
14	-	22,1	24,2	25,0	25,0	23,7	23,3	21,4	21,0	19,6	18,1	-	-	-	-	-	-	14	
16	-	16,7	18,9	19,5	19,4	19,7	18,8	18,2	17,0	15,7	14,6	13,4	11,5	-	-	-	-	16	
18	-	-	15,0	15,5	15,8	15,7	15,7	14,9	14,0	13,5	12,5	11,2	9,8	8,9	8,3	-	-	18	
20	-	-	12,1	12,6	13,0	13,1	12,8	12,4	11,5	11,4	10,3	9,1	7,8	7,0	6,4	-	-	20	
22	-	-	9,9	10,4	10,9	10,8	10,7	10,4	9,6	9,5	8,5	7,3	6,2	5,4	4,9	-	-	22	
24	-	-	-	8,6	9,1	9,0	8,9	8,6	7,9	7,9	7,0	5,9	4,8	4,0	3,6	-	-	24	
26	-	-	-	7,1	7,6	7,5	7,4	7,1	6,4	6,6	5,7	4,7	3,7	2,9	2,5	-	-	26	
28	-	-	-	-	6,4	6,2	6,1	5,8	5,2	5,4	4,6	3,7	2,7	1,9	1,5	-	-	28	
30	-	-	-	-	5,3	5,2	5,1	4,7	4,1	4,3	3,7	2,8	1,8	1,1	-	-	-	30	
32	-	-	-	-	4,4	4,3	4,2	3,9	3,2	3,4	2,9	2,0	1,1	-	-	-	-	32	
34	-	-	-	-	-	3,5	3,4	3,1	2,5	2,7	2,1	1,3	-	-	-	-	-	34	
36	-	-	-	-	-	2,9	2,7	2,4	1,8	2,0	1,5	-	-	-	-	-	-	36	
38	-	-	-	-	-	-	2,2	1,8	1,2	1,4	-	-	-	-	-	-	-	38	
40	-	-	-	-	-	-	1,7	1,3	-	-	-	-	-	-	-	-	-	40	
42	-	-	-	-	-	-	1,2	-	-	-	-	-	-	-	-	-	-	42	

0 t		8,68 m x 8,50 m														360°		ISO	
																			
m	t	t	t	t	t	t	t	t	t	t	t	t	t	t	t	t	t	m	
3	155,0	147,5	-	-	-	-	-	-	-	-	-	-	-	-	-	-	-	3	
4	155,0	147,5	130,0	-	-	-	-	-	-	-	-	-	-	-	-	-	-	4	
5	122,0	104,0	91,3	78,6	-	-	-	-	-	-	-	-	-	-	-	-	-	5	
6	82,6	73,9	68,0	60,2	52,7	-	-	-	-	-	-	-	-	-	-	-	-	6	
7	55,3	56,2	51,9	46,3	43,7	38,4	-	-	-	-	-	-	-	-	-	-	-	7	
8	38,1	42,8	40,0	38,5	34,9	32,6	30,0	-	-	-	-	-	-	-	-	-	-	8	
9	27,3	32,0	33,1	31,3	29,5	27,1	25,1	22,6	-	-	-	-	-	-	-	-	-	9	
10	20,1	24,2	27,2	26,0	24,8	22,9	21,3	19,2	-	-	-	-	-	-	-	-	-	10	
12	11,9	15,2	17,7	18,4	18,2	16,9	15,8	14,3	12,9	12,4	-	-	-	-	-	-	-	12	
14	-	10,3	12,5	13,0	13,7	12,9	12,1	10,8	9,7	9,4	8,0	-	-	-	-	-	-	14	
16	-	7,2	9,1	9,6	10,2	10,1	9,4	8,3	7,3	7,1	6,0	-	-	-	-	-	-	16	
18	-	-	6,8	7,3	7,8	7,7	7,3	6,4	5,5	5,4	4,3	-	-	-	-	-	-	18	
20	-	-	5,1	5,6	6,1	6,0	5,7	4,9	4,1	4,0	3,0	-	-	-	-	-	-	20	
22	-	-	3,9	4,3	4,8	4,7	4,4	3,7	2,9	2,9	1,9	-	-	-	-	-	-	22	
24	-	-	-	3,2	3,7	3,6	3,3	2,7	1,9	1,9	1,0	-	-	-	-	-	-	24	
26	-	-	-	2,3	2,8	2,7	2,4	1,9	1,1	1,1	-	-	-	-	-	-	-	26	
28	-	-	-	-	2,0	1,8	1,7	1,1	-	-	-	-	-	-	-	-	-	28	
30	-	-	-	-	1,3	1,1	1,0	-	-	-	-	-	-	-	-	-	-	30	

Telescoping capacities · 텔레스코핑 인양능력

		8,68 m x 8,50 m												360°		ISO	
																	
m	t	t	t	t	t	t	t	t	t	t	t	t	t	t	t	m	
3	36,7	-	-	-	-	-	-	-	-	-	-	-	-	-	-	3	
4	36,1	31,1	-	-	-	-	-	-	-	-	-	-	-	-	-	4	
5	35,6	30,4	29,5	-	-	-	-	-	-	-	-	-	-	-	-	5	
6	35,1	29,7	28,7	26,3	-	-	-	-	-	-	-	-	-	-	-	6	
7	32,9	29,2	28,0	25,5	22,8	-	-	-	-	-	-	-	-	-	-	7	
8	32,7	28,7	27,3	24,8	22,1	20,0	-	-	-	-	-	-	-	-	-	8	
9	32,6	28,2	26,7	24,1	21,5	19,4	19,0	-	-	-	-	-	-	-	-	9	
10	32,7	27,8	24,4	23,5	20,9	18,9	18,4	-	-	-	-	-	-	-	-	10	
12	33,1	27,2	23,5	20,7	19,9	17,8	17,4	15,3	15,0	-	-	-	-	-	-	12	
14	31,6	26,9	21,0	19,9	17,5	16,9	16,4	14,4	14,1	11,4	-	-	-	-	-	14	
16	29,4	26,9	20,5	19,2	16,8	16,1	15,5	13,6	13,2	10,7	10,3	-	-	-	-	16	
18	-	26,4	20,2	18,6	16,1	15,4	14,2	12,8	12,4	10,1	9,7	9,5	-	-	-	18	
20	-	24,0	20,0	18,2	15,6	14,8	12,7	12,1	11,8	9,6	9,1	8,9	-	-	-	20	
22	-	-	20,1	17,8	15,1	14,2	12,1	11,8	9,4	9,1	8,6	8,4	-	-	-	22	
24	-	-	20,6	17,5	14,7	13,7	9,9	9,4	8,9	8,6	8,1	7,8	-	-	-	24	
26	-	-	-	16,8	14,4	13,3	9,5	9,0	8,5	8,2	7,6	7,4	-	-	-	26	
28	-	-	-	15,6	14,2	12,9	9,2	8,7	8,2	7,7	7,2	6,9	-	-	-	28	
30	-	-	-	14,3	14,1	12,6	9,0	8,4	7,8	7,4	6,8	6,5	-	-	-	30	
32	-	-	-	-	14,1	12,1	8,8	8,1	7,5	7,0	6,5	6,2	-	-	-	32	
34	-	-	-	-	14,4	11,4	8,6	7,9	7,3	6,7	6,1	5,8	-	-	-	34	
36	-	-	-	-	-	10,9	8,4	7,7	7,0	6,4	5,8	5,5	-	-	-	36	
38	-	-	-	-	-	10,4	8,4	7,5	6,8	6,2	5,5	5,2	-	-	-	38	
40	-	-	-	-	-	-	8,3	7,3	6,6	6,0	5,3	4,9	-	-	-	40	
42	-	-	-	-	-	-	8,4	7,2	6,5	5,8	5,0	4,7	-	-	-	42	
44	-	-	-	-	-	-	8,7	7,2	6,4	5,6	4,8	4,4	-	-	-	44	
46	-	-	-	-	-	-	-	7,2	6,3	5,4	4,6	4,2	-	-	-	46	
48	-	-	-	-	-	-	-	7,3	6,2	5,3	4,5	3,8	-	-	-	48	
50	-	-	-	-	-	-	-	-	6,2	5,2	4,3	3,5	-	-	-	50	
52	-	-	-	-	-	-	-	-	-	5,1	4,2	3,0	-	-	-	52	
54	-	-	-	-	-	-	-	-	-	5,1	4,1	2,8	-	-	-	54	
56	-	-	-	-	-	-	-	-	-	5,0	3,7	2,5	-	-	-	56	
58	-	-	-	-	-	-	-	-	-	2,9	3,5	2,2	-	-	-	58	
60	-	-	-	-	-	-	-	-	-	-	2,0	2,0	-	-	-	60	
62	-	-	-	-	-	-	-	-	-	-	1,1	1,7	-	-	-	62	

HAV-HY

유압식 스윙-어웨이 잣

AC 250-1

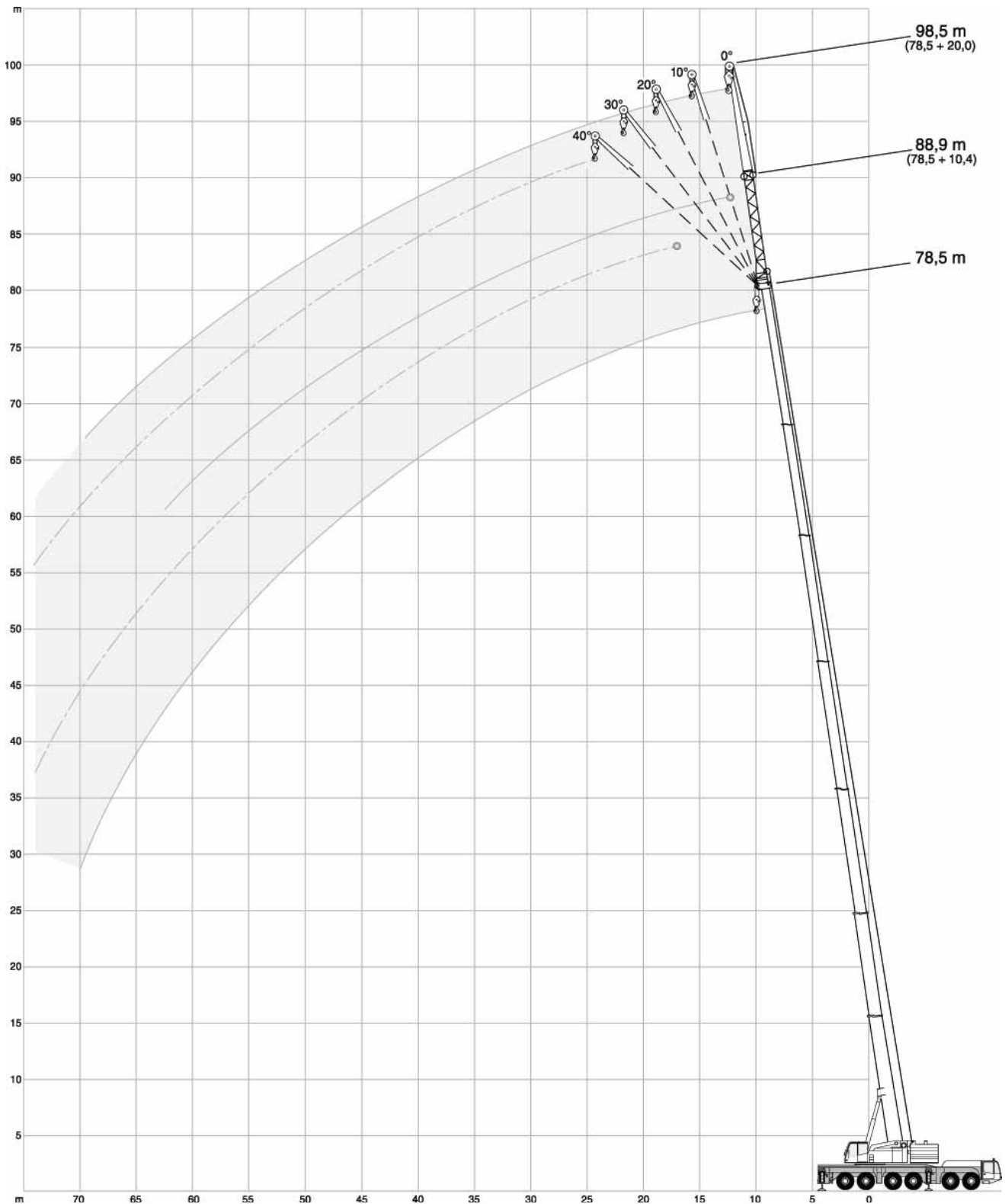
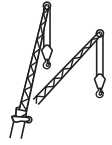

유압식 스윙-어웨이 잭

96,6 t		8,68 m x 8,50 m		360°		ISO					
14,5 m											
		10,4 m			20,0 m						
		0°	10°	20°	30°	40°	0°	10°	20°	30°	40°
m	t	t	t	t	t	t	t	t	t	t	t
3	23,6	-	-	-	-	-	-	-	-	-	-
4	23,6	-	-	-	-	-	-	-	-	-	-
5	23,6	20,7	-	-	-	10,7	-	-	-	-	-
6	22,4	18,9	-	-	-	10,4	-	-	-	-	-
7	20,9	17,2	14,3	-	-	10,2	-	-	-	-	-
8	19,3	16,0	13,4	11,5	-	9,8	9,3	-	-	-	-
9	17,9	14,9	12,6	10,9	9,7	9,5	8,8	-	-	-	-
10	16,7	13,7	11,9	10,4	9,3	9,1	8,3	-	-	-	-
12	14,2	12,2	10,6	9,4	8,6	8,4	7,5	6,7	-	-	-
14	12,2	10,7	9,7	8,7	8,0	7,7	6,8	6,1	5,6	-	-
16	10,8	9,7	8,8	8,1	7,6	7,0	6,2	5,7	5,2	-	-
18	9,4	8,7	8,1	7,7	7,4	6,3	5,8	5,3	4,9	4,6	-
20	8,5	8,0	7,7	7,4	7,3	5,8	5,4	5,0	4,6	4,4	-
22	-	7,4	7,4	-	-	5,4	5,0	4,7	4,5	4,2	-
24	-	-	-	-	-	5,0	4,7	4,5	4,3	4,1	-
26	-	-	-	-	-	4,7	4,5	4,3	4,1	4,0	-
28	-	-	-	-	-	4,4	4,3	4,1	4,0	4,0	-
30	-	-	-	-	-	4,2	4,1	4,1	4,0	-	-
48,1 m											
		10,4 m			20,0 m						
		0°	10°	20°	30°	40°	0°	10°	20°	30°	40°
m	t	t	t	t	t	t	t	t	t	t	t
12	16,1	-	-	-	-	-	7,4	-	-	-	-
14	15,3	14,1	-	-	-	-	7,2	-	-	-	-
16	14,4	13,5	11,6	9,9	-	6,9	6,5	-	-	-	-
18	13,5	12,8	11,1	9,5	8,5	6,7	6,2	-	-	-	-
20	12,5	12,1	10,6	9,2	8,2	6,5	6,0	5,5	-	-	-
22	11,5	11,3	10,1	8,9	8,0	6,3	5,8	5,3	4,9	-	-
24	10,6	10,4	9,7	8,6	7,9	6,0	5,6	5,1	4,8	-	-
26	9,7	9,6	9,2	8,4	7,7	5,8	5,4	5,0	4,6	4,3	-
28	9,1	8,9	8,8	8,2	7,6	5,6	5,2	4,8	4,5	4,2	-
30	8,5	8,4	8,3	7,8	7,4	5,4	5,0	4,7	4,4	4,1	-
32	7,9	7,8	7,8	7,5	7,1	5,2	4,8	4,6	4,3	4,1	-
34	7,3	7,3	7,3	7,1	6,9	5,1	4,7	4,4	4,2	4,0	-
36	6,8	6,7	6,8	6,7	6,6	4,9	4,6	4,3	4,1	4,0	-
38	6,4	6,3	6,3	6,3	6,3	4,7	4,5	4,2	4,0	3,9	-
40	6,0	6,0	6,0	6,0	6,0	4,6	4,3	4,1	4,0	3,9	-
42	5,7	5,6	5,7	5,7	5,7	4,4	4,2	4,0	3,9	3,9	-
44	5,3	5,3	5,3	5,4	5,4	4,3	4,1	4,0	3,9	3,8	-
46	5,0	5,0	5,0	5,0	5,1	4,1	4,0	3,9	3,8	3,8	-
48	4,7	4,7	4,7	4,8	4,8	3,9	3,8	3,7	3,7	3,8	-
50	4,5	4,5	4,5	4,5	4,6	3,8	3,7	3,6	3,6	3,7	-
54	4,1	4,1	4,1	4,1	3,0	3,4	3,4	3,4	3,4	3,4	-
58	2,6	2,6	2,6	2,6	-	3,1	3,1	3,1	3,2	3,2	-
62	-	-	-	-	-	2,8	2,8	2,9	2,9	1,9	-
66	-	-	-	-	-	1,6	1,7	1,7	1,7	-	-

52,9 m											
		10,4 m			20,0 m						
		0°	10°	20°	30°	40°	0°	10°	20°	30°	40°
m	t	t	t	t	t	t	t	t	t	t	t
14	14,5	-	-	-	-	6,9	-	-	-	-	-
16	13,8	13,0	-	-	-	6,7	-	-	-	-	-
18	13,1	12,5	11,1	9,5	8,5	6,5	6,1	-	-	-	-
20	12,3	11,8	10,6	9,2	8,3	6,3	5,8	-	-	-	-
22	11,5	11,2	10,2	8,9	8,1	6,1	5,6	5,2	-	-	-
24	10,6	10,5	9,7	8,7	7,9	5,9	5,4	5,1	4,7	-	-
26	9,8	9,7	9,2	8,5	7,8	5,7	5,3	4,9	4,6	4,3	-
28	8,9	9,0	8,8	8,3	7,6	5,5	5,1	4,7	4,5	4,2	-
30	8,4	8,3	8,3	8,1	7,5	5,3	4,9	4,6	4,4	4,1	-
32	7,8	7,8	7,8	7,8	7,4	5,1	4,8	4,5	4,3	4,0	-
34	7,3	7,3	7,3	7,4	7,0	5,0	4,6	4,4	4,2	4,0	-
36	6,7	6,8	6,8	6,9	6,6	4,8	4,5	4,3	4,1	3,9	-
38	6,2	6,3	6,3	6,4	6,3	4,7	4,4	4,1	4,0	3,9	-
40	5,7	5,7	5,8	5,9	5,9	4,6	4,3	4,1	3,9	3,8	-
42	5,4	5,4	5,4	5,4	5,5	4,4	4,2	4,0	3,9	3,8	-
44	5,0	5,1	5,1	5,1	5,1	4,3	4,1	3,9	3,8	3,8	-
46	4,7	4,7	4,8	4,8	4,8	4,2	4,0	3,9	3,8	3,8	-
48	4,3	4,4	4,4	4,5	4,5	3,9	3,9	3,8	3,7	3,7	-
50	4,0	4,1	4,1	4,1	4,1	3,7	3,7	3,7	3,7	3,7	-
54	3,6	3,6	3,6	3,6	3,6	3,2	3,3	3,3	3,4	3,4	-
58	3,1	3,1	3,2	3,1	3,1	2,8	2,8	2,9	3,0	3,0	-
62	-	-	-	-	-	2,5	2,5	2,5	2,6	2,6	-
66	-	-	-	-	-	2,2	2,2	2,2	2,2	2,1	-

57,7 m											
		10,4 m			20,0 m						
		0°	10°	20°	30°	40°	0°	10°	20°	30°	40°
m	t	t	t	t	t	t	t	t	t	t	t
14	13,8	-	-	-	-	-	-	-	-	-	-
16	13,4	12,6	-	-	-	6,5	-	-	-	-	-
18	12,8	12,2	11,1	-	-	6,3	-	-	-	-	-
20	12,2	11,7	10,7	9,3	8,3	6,1	5,7	-	-	-	-
22	11,5	11,1	10,3	9,0	8,1	6,0	5,5	-	-	-	-
24	10,8	10,5	9,9	8,7	7,9	5,8	5,4	5,0	-	-	-
26	10,1	9,9	9,5	8,5	7,8	5,6	5,2	4,8	4,5	-	-
28	9,4	9,3	9,0	8,2	7,7	5,4	5,0	4,7	4,4	4,2	-
30	8,6	8,6	8,5	8,0	7,5	5,3	4,9	4,6	4,3	4,1	-
32	8,1	8,0	8,0	7,7	7,4	5,1	4,8	4,4	4,2	4,0	-
34	7,6	7,5	7,5	7,5	7,3	4,9	4,6	4,3	4,1	4,0	-
36	7,1	7,1	7,1	7,1	7,1	4,8	4,5	4,2	4,0	3,9	-
38	6,7	6,7	6,7	6,7	6,7	4,6	4,3	4,1	4,0	3,9	-
40	6,2	6,2	6,3	6,3	6,3	4,5	4,2	4,0	3,9	3,8	-
42	5,7	5,8	5,8	5,9	5,9	4,4	4,2	4,0	3,8	3,7	-
44	5,4	5,4	5,4	5,5	5,5	4,3	4,1	3,9	3,8	3,7	-
46	5,1	5,1	5,1	5,1	5,1	4,2	4,0	3,8	3,7	3,7	-
48	4,8	4,8	4,8	4,8	4,9	4,1	3,9	3,8	3,7	3,7	-
50	4,5	4,5	4,5	4,5	4,6	3,9	3,8	3,7	3,6	3,7	-
54	3,9	3,9	4,0	4,0	4,0	3,5	3,5	3,5	3,6	3,6	-
58	3,5	3,5	3,5	3,5	3,6	3,1	3,1	3,2	3,2	3,3	-
62	3,1	3,1	3,2	3,2	3,2	2,7	2,7	2,8	2,8	2,9	-
66	-	-	-	-	-	2,4	2,4	2,4	2,5	2,5	-
70	-	-	-	-	-	2,1	2,2	2,2	2,2	2,2	-

HAV-HY

AC 250-1

유압식 스윙-어웨이 잼

96,6 t 8,68 m x 8,50 m 360° ISO

		10,4 m					20,0 m				
		0°	10°	20°	30°	40°	0°	10°	20°	30°	40°
62,5 m	m	t	t	t	t	t	t	t	t	t	t
16	12,5	-	-	-	-	-	-	-	-	-	-
18	12,2	11,6	-	-	-	-	6,1	-	-	-	-
20	11,8	11,3	10,6	-	-	-	5,9	-	-	-	-
22	11,2	10,9	10,2	9,0	8,1	-	5,8	5,4	-	-	-
24	10,6	10,4	9,9	8,7	7,9	-	5,6	5,2	4,9	-	-
26	10,0	9,8	9,5	8,5	7,8	-	5,4	5,1	4,7	-	-
28	9,3	9,2	9,1	8,3	7,7	-	5,3	4,9	4,6	4,3	-
30	8,6	8,6	8,6	8,0	7,5	-	5,1	4,8	4,5	4,2	4,1
32	7,9	8,0	8,0	7,6	7,2	-	5,0	4,6	4,4	4,1	4,0
34	7,2	7,3	7,4	7,2	7,0	-	4,8	4,5	4,3	4,0	3,9
36	6,8	6,8	6,9	6,8	6,8	-	4,7	4,4	4,2	4,0	3,8
38	6,3	6,4	6,4	6,5	6,5	-	4,5	4,3	4,1	3,9	3,8
40	5,9	6,0	6,0	6,1	6,1	-	4,4	4,2	4,0	3,8	3,7
42	5,4	5,5	5,6	5,6	5,7	-	4,2	4,0	3,9	3,8	3,7
44	5,0	5,1	5,2	5,2	5,3	-	4,0	3,9	3,8	3,7	3,6
46	4,5	4,7	4,8	4,8	4,9	-	3,9	3,8	3,7	3,6	3,6
48	4,3	4,3	4,3	4,4	4,5	-	3,7	3,6	3,5	3,5	3,5
50	4,0	4,0	4,1	4,1	4,2	-	3,5	3,5	3,4	3,4	3,4
54	3,4	3,4	3,5	3,5	3,5	-	3,2	3,2	3,1	3,2	3,2
58	2,8	2,9	2,9	2,9	2,9	-	2,7	2,8	2,9	2,9	3,0
62	2,4	2,4	2,5	2,5	2,5	-	2,3	2,4	2,4	2,5	2,5
66	2,0	2,1	2,1	2,0	2,0	-	1,8	1,9	2,0	2,1	2,1
70	-	-	-	-	-	-	1,5	1,6	1,6	1,6	1,6
74	-	-	-	-	-	-	1,3	1,3	1,3	1,3	1,2
78	-	-	-	-	-	-	1,0	1,0	-	-	-

		10,4 m					20,0 m				
		0°	10°	20°	30°	40°	0°	10°	20°	30°	40°
67,3 m	m	t	t	t	t	t	t	t	t	t	t
18	10,3	-	-	-	-	-	5,8	-	-	-	-
20	10,3	10,2	-	-	-	-	5,7	-	-	-	-
22	10,2	10,2	10,1	9,0	-	-	5,5	5,2	-	-	-
24	10,0	9,9	9,9	8,7	7,9	-	5,4	5,0	-	-	-
26	9,8	9,6	9,5	8,5	7,8	-	5,2	4,9	4,6	-	-
28	9,3	9,2	9,1	8,4	7,7	-	5,1	4,8	4,5	4,2	-
30	8,7	8,7	8,7	8,2	7,6	-	4,9	4,6	4,4	4,1	-
32	8,1	8,1	8,2	7,8	7,4	-	4,8	4,5	4,3	4,0	3,9
34	7,5	7,6	7,6	7,4	7,1	-	4,7	4,4	4,2	4,0	3,8
36	6,9	7,1	7,1	7,0	6,8	-	4,6	4,3	4,1	3,9	3,8
38	6,5	6,5	6,6	6,6	6,5	-	4,4	4,2	4,0	3,8	3,7
40	6,1	6,1	6,2	6,2	6,2	-	4,3	4,1	3,9	3,7	3,7
42	5,7	5,8	5,8	5,8	5,9	-	4,2	4,0	3,8	3,7	3,6
44	5,4	5,4	5,4	5,5	5,5	-	4,0	3,9	3,7	3,6	3,6
46	5,0	5,0	5,1	5,1	5,2	-	3,9	3,8	3,7	3,6	3,5
48	4,6	4,7	4,7	4,8	4,8	-	3,7	3,6	3,6	3,5	3,5
50	4,2	4,3	4,4	4,4	4,5	-	3,5	3,5	3,4	3,4	3,4
54	3,7	3,8	3,8	3,8	3,8	-	3,2	3,2	3,2	3,2	3,2
58	3,2	3,3	3,3	3,3	3,3	-	2,9	2,9	2,9	2,9	3,0
62	2,7	2,8	2,8	2,8	2,8	-	2,5	2,6	2,6	2,7	2,7
66	2,4	2,4	2,4	2,4	2,4	-	2,1	2,2	2,3	2,3	2,4
70	2,0	2,0	2,0	2,1	2,0	-	1,8	1,8	1,9	1,9	2,0
74	-	-	-	-	-	-	1,5	1,5	1,5	1,6	1,6
78	-	-	-	-	-	-	1,2	1,3	1,3	1,3	1,2
82	-	-	-	-	-	-	1,0	1,0	1,0	-	-

		10,4 m					20,0 m				
		0°	10°	20°	30°	40°	0°	10°	20°	30°	40°
72,1 m	m	t	t	t	t	t	t	t	t	t	t
18	8,7	-	-	-	-	-	-	-	-	-	-
20	8,7	-	-	-	-	-	5,0	-	-	-	-
22	8,7	8,6	-	-	-	-	5,0	-	-	-	-
24	8,7	8,6	8,6	-	-	-	5,0	4,8	-	-	-
26	8,7	8,5	8,6	8,5	7,8	-	4,9	4,7	-	-	-
28	8,7	8,4	8,5	8,3	7,7	-	4,8	4,6	4,3	-	-
30	8,5	8,3	8,2	8,1	7,6	-	4,7	4,5	4,2	4,0	-
32	8,0	8,0	8,0	7,8	7,5	-	4,6	4,4	4,1	3,9	-
34	7,5	7,5	7,6	7,6	7,4	-	4,5	4,2	4,0	3,9	3,7
36	7,1	7,1	7,1	7,2	7,0	-	4,4	4,1	3,9	3,8	3,7
38	6,6	6,7	6,7	6,8	6,7	-	4,3	4,1	3,9	3,7	3,6
40	6,1	6,2	6,3	6,3	6,3	-	4,2	4,0	3,8	3,6	3,6
42	5,7	5,8	5,8	5,9	5,9	-	4,1	3,9	3,7	3,6	3,5
44	5,4	5,4	5,5	5,5	5,6	-	4,0	3,8	3,7	3,5	3,5
46	5,0	5,1	5,1	5,2	5,2	-	3,9	3,7	3,6	3,5	3,4
48	4,7	4,7	4,8	4,8	4,9	-	3,7	3,6	3,5	3,4	3,4
50	4,3	4,4	4,4	4,5	4,6	-	3,5	3,5	3,5	3,4	3,4
54	3,6	3,7	3,8	3,8	3,9	-	3,1	3,2	3,2	3,2	3,3
58	3,1	3,1	3,2	3,2	3,3	-	2,8	2,8	2,9	2,9	3,0
62	2,6	2,6	2,7	2,7	2,8	-	2,4	2,5	2,6	2,6	2,7
66	2,1	2,1	2,2	2,2	2,2	-	2,0	2,1	2,2	2,3	2,4
70	1,7	1,7	1,7	1,7	1,8	-	1,6	1,7	1,8	1,9	1,9
74	1,4	1,4	1,4	1,3	1,3	-	1,3	1,3	1,4	1,5	1,5
78	-	-	1,0	-	-	-	-	-	1,0	1,1	1,1

		10,4 m					20,0 m				
		0°	10°	20°	30°	40°	0°	10°	20°	30°	40°
78,5 m	m	t	t	t	t	t	t	t	t	t	t
20	6,0	-	-	-	-	-	-	-	-	-	-
22	6,0	-	-	-	-	-	3,5	-	-	-	-
24	6,0	6,0	-	-	-	-	3,5	-	-	-	-
26	6,0	6,0	6,0	-	-	-	3,5	3,4	-	-	-
28	6,0	6,0	6,0	6,0	6,0	-	3,5	3,4	-	-	-
30	6,0	6,0	6,0	6,0	6,0	-	3,5	3,4	3,4	-	-
32	6,0	6,0	6,0	6,0	6,0	-	3,5	3,4	3,4	-	-
34	5,8	6,0	6,0	6,0	6,0	-	3,5	3,4	3,4	3,4	-
36	5,6	5,8	5,9	5,9	6,0	-	3,5	3,4	3,4	3,4	3,4
38	5,3	5,4	5,6	5,7	5,8	-	3,5	3,4	3,4	3,4	3,4
40	5,0	5,1	5,3	5,4	5,5	-	3,4	3,4	3,4	3,4	3,4
42	4,8	4,8	5,0	5,1	5,1	-	3,4	3,3	3,4	3,4	3,3
44	4,5	4,5	4,7	4,7	4,8	-	3,3	3,3	3,3	3,3	3,3
46	4,2	4,2	4,3	4,4	4,5	-	3,3	3,2	3,3	3,2	3,2
48	3,9	4,0	4,0	4,1	4,1	-	3,2	3,1	3,2	3,1	3,2
50	3,7	3,7	3,8	3,8	3,9	-	3,2	3,1	3,1	3,1	3,1
54	3,1	3,2	3,2	3,3	3,3	-	2,8	2,9	2,9	2,9	2,9
58	2,6	2,7	2,7	2,8	2,8	-	2,4	2,5	2,6	2,7	2,7
62	2,1	2,2	2,2	2,3	2,3	-	2,0	2,1	2,2	2,3	2,3
66	1,7	1,8	1,8	1,9	1,9	-	1,6	1,7	1,8	1,9	1,9
70	1,3	1,4	1,4	1,4	1,4	-	1,2	1,3	1,4	1,5	1,5
74	-	-	-	1,0	1,0	-	-	-	1,1	1,1	1,2

HAV-HY-VA

AC 250-1

연장 붐과 유압식 스윙-어웨이 잼

96,6 t		8,68 m x 8,50 m		360°		ISO				
14,5 m										
		8,0 m			16,0 m					
		0°			0°					
		20,0 m			20,0 m					
	0°	10°	20°	30°	40°	0°	10°	20°	30°	40°
m	t	t	t	t	t	t	t	t	t	t
6	9,2	-	-	-	-	-	-	-	-	-
7	9,0	-	-	-	-	-	-	-	-	-
8	8,8	-	-	-	-	7,5	-	-	-	-
9	8,6	-	-	-	-	7,2	-	-	-	-
10	8,4	8,1	-	-	-	6,9	-	-	-	-
12	7,8	7,5	-	-	-	6,3	6,2	-	-	-
14	7,2	6,8	6,4	-	-	5,7	5,6	-	-	-
16	6,5	6,3	5,9	5,4	-	5,2	5,1	4,9	-	-
18	6,0	5,7	5,4	5,1	4,7	4,7	4,6	4,5	4,4	-
20	5,5	5,2	5,0	4,8	4,5	4,3	4,2	4,1	4,0	3,9
22	5,1	4,9	4,6	4,5	4,3	3,9	3,8	3,8	3,7	3,6
24	4,6	4,5	4,3	4,2	4,1	3,6	3,5	3,4	3,4	3,3
26	4,3	4,1	4,1	4,0	3,9	3,3	3,2	3,2	3,1	3,1
28	4,0	3,9	3,8	3,7	3,7	3,0	3,0	2,9	2,9	2,9
30	3,7	3,7	3,6	3,5	3,5	2,8	2,7	2,7	2,7	2,7
32	3,5	3,4	3,4	3,3	3,3	2,6	2,5	2,5	2,5	2,5
34	3,3	3,2	3,2	3,2	3,2	2,4	2,3	2,3	2,3	2,3
36	3,1	3,1	3,1	3,1	3,1	2,2	2,2	2,1	2,2	2,2
38	2,9	3,0	3,0	3,1	-	2,0	2,0	2,0	2,0	2,0
40	-	-	-	-	-	1,9	1,9	1,9	1,9	1,9
42	-	-	-	-	-	1,8	1,8	1,8	1,8	1,8
44	-	-	-	-	-	1,7	1,7	1,7	1,7	1,8
46	-	-	-	-	-	1,6	1,6	1,6	1,7	-
48,1 m										
		8,0 m			16,0 m					
		0°			0°					
		20,0 m			20,0 m					
	0°	10°	20°	30°	40°	0°	10°	20°	30°	40°
m	t	t	t	t	t	t	t	t	t	t
16	5,9	-	-	-	-	-	-	-	-	-
18	5,8	-	-	-	-	4,2	-	-	-	-
20	5,6	5,3	-	-	-	4,1	-	-	-	-
22	5,3	5,1	4,7	-	-	3,9	3,7	-	-	-
24	5,1	4,8	4,5	-	-	3,7	3,5	-	-	-
26	4,9	4,6	4,4	4,1	-	3,5	3,4	3,2	-	-
28	4,7	4,4	4,2	4,0	3,8	3,3	3,2	3,0	2,9	-
30	4,5	4,3	4,0	3,8	3,7	3,2	3,0	2,9	2,8	2,7
32	4,3	4,1	3,9	3,7	3,6	3,0	2,9	2,7	2,7	2,6
34	4,1	3,9	3,7	3,6	3,5	2,8	2,7	2,6	2,5	2,5
36	4,0	3,8	3,6	3,5	3,4	2,7	2,6	2,5	2,4	2,4
38	3,8	3,6	3,5	3,4	3,3	2,5	2,5	2,4	2,3	2,3
40	3,7	3,5	3,3	3,2	3,2	2,4	2,3	2,3	2,2	2,2
42	3,6	3,4	3,2	3,1	3,1	2,3	2,2	2,2	2,1	2,1
44	3,4	3,3	3,2	3,1	3,0	2,2	2,1	2,0	2,0	2,0
46	3,3	3,2	3,1	3,0	3,0	2,1	2,0	2,0	1,9	1,9
48	3,2	3,1	3,0	2,9	2,9	2,0	1,9	1,9	1,9	1,9
50	3,0	2,9	2,9	2,9	2,9	1,9	1,9	1,8	1,8	1,8
54	2,7	2,7	2,7	2,7	2,7	1,7	1,7	1,7	1,7	1,7
58	2,4	2,4	2,4	2,5	2,5	1,6	1,5	1,5	1,5	1,6
62	2,2	2,1	2,2	2,2	2,3	1,5	1,4	1,4	1,4	1,5
66	1,9	1,9	2,0	2,0	2,0	1,3	1,3	1,3	1,3	1,4
70	1,7	1,7	1,7	1,8	-	1,2	1,2	1,2	1,3	1,3
74	-	-	-	-	-	1,0	1,1	1,1	1,1	1,1



52,9 m										
		8,0 m			16,0 m					
		0°			0°					
		20,0 m			20,0 m					
	0°	10°	20°	30°	40°	0°	10°	20°	30°	40°
m	t	t	t	t	t	t	t	t	t	t
16	5,5	-	-	-	-	-	-	-	-	-
18	5,5	-	-	-	-	-	-	-	-	-
20	5,4	-	-	-	-	3,8	-	-	-	-
22	5,2	4,9	-	-	-	3,7	-	-	-	-
24	5,0	4,7	4,4	-	-	3,5	3,4	-	-	-
26	4,8	4,5	4,3	-	-	3,4	3,2	3,1	-	-
28	4,6	4,4	4,1	3,9	-	3,2	3,1	3,0	-	-
30	4,4	4,2	4,0	3,8	3,6	3,1	2,9	2,8	2,7	-
32	4,3	4,0	3,8	3,7	3,5	2,9	2,8	2,7	2,6	2,5
34	4,1	3,9	3,7	3,5	3,4	2,8	2,7	2,6	2,5	2,4
36	3,9	3,8	3,6	3,4	3,3	2,7	2,6	2,4	2,4	2,3
38	3,8	3,6	3,5	3,3	3,2	2,5	2,4	2,3	2,3	2,2
40	3,7	3,5	3,3	3,2	3,2	2,4	2,3	2,2	2,2	2,2
42	3,5	3,4	3,2	3,1	3,1	2,3	2,2	2,1	2,1	2,1
44	3,4	3,3	3,1	3,0	3,0	2,2	2,1	2,0	2,0	2,0
46	3,3	3,2	3,0	3,0	2,9	2,1	2,0	1,9	1,9	1,9
48	3,2	3,1	3,0	2,9	2,9	2,0	1,9	1,9	1,8	1,8
50	3,0	3,0	2,9	2,8	2,8	1,9	1,8	1,8	1,8	1,8
54	2,7	2,8	2,7	2,7	2,7	1,7	1,7	1,7	1,6	1,7
58	2,4	2,4	2,5	2,5	2,6	1,6	1,5	1,5	1,5	1,6
62	2,0	2,1	2,1	2,2	2,2	1,4	1,4	1,4	1,4	1,5
66	1,6	1,7	1,8	1,8	1,8	1,2	1,2	1,2	1,2	1,3
70	1,4	1,4	1,5	1,5	1,5	-	1,0	1,0	1,1	1,1
74	1,2	1,2	1,2	1,2	-	-	-	-	-	-

57,7 m										
		8,0 m			16,0 m					
		0°			0°					
		20,0 m			20,0 m					
	0°	10°	20°	30°	40°	0°	10°	20°	30°	40°
m	t	t	t	t	t	t	t	t	t	t
18	5,2	-	-	-	-	-	-	-	-	-
20	5,2	-	-	-	-	3,5	-	-	-	-
22	5,1	4,8	-	-	-	3,5	-	-	-	-
24	4,9	4,6	-	-	-	3,4	3,3	-	-	-
26	4,7	4,5	4,2	-	-	3,3	3,2	-	-	-
28	4,5	4,3	4,1	3,9	-	3,1	3,0	2,9	-	-
30	4,4	4,1	3,9	3,7	3,6	3,0	2,9	2,8	-	-
32	4,2	4,0	3,8	3,6	3,5	2,9	2,8	2,6	2,6	-
34	4,1	3,9	3,6	3,5	3,4	2,7	2,6	2,5	2,4	2,4
36	3,9	3,7	3,5	3,4	3,3	2,6	2,5	2,4	2,3	2,3
38	3,8	3,6	3,4	3,3	3,2	2,5	2,4	2,3	2,3	2,2
40	3,6	3,5	3,3	3,2	3,1	2,4	2,3	2,2	2,2	2,1
42	3,5	3,3	3,2	3,1	3,1	2,3	2,2	2,1	2,1	2,0
44	3,4	3,2	3,1	3,0	3,0	2,2	2,1	2,0	2,0	2,0
46	3,3	3,1	3,0	2,9	2,9	2,1	2,0	1,9	1,9	1,9
48	3,2	3,0	2,9	2,9	2,9	2,0	1,9	1,9	1,8	1,8
50	3,1	3,0	2,9	2,8	2,8	1,9	1,8	1,8	1,8	1,8
54	2,8	2,8	2,7	2,7	2,7	1,8	1,7	1,7	1,6	1,6
58	2,5	2,6	2,6	2,5	2,6	1,6	1,6	1,5	1,5	1,5
62	2,2	2,3	2,3	2,4	2,4	1,4	1,4	1,4	1,4	1,5
66	1,9	1,9	2,0	2,0	2,1	1,3	1,3	1,3	1,3	1,4
70	1,6	1,6	1,7	1,7	1,7	1,1	1,1	1,1	1,2	1,2
74	1,4	1,4	1,4	1,4	1,4	-	-	-	-	1,0
78	1,1	1,2	1,2	1,2	1,2	-	-	-	-	-

HAV-HY-VA

AC 250-1

연장 붐과 유압식 스윙-어웨이 잭

96,6 t		8,68 m x 8,50 m		360°		ISO	
		62,5 m				67,3 m	
		8,0 m		16,0 m			
		0°		0°			
		20,0 m		20,0 m			
		0° 10° 20° 30° 40°		0° 10° 20° 30° 40°			
m	t	t	t	t	t	t	t
20	4,7	-	-	-	-	-	-
22	4,7	-	-	-	3,1	-	-
24	4,6	4,5	-	-	3,1	-	-
26	4,5	4,3	-	-	3,1	3,0	-
28	4,4	4,2	4,0	-	3,0	2,9	-
30	4,2	4,0	3,8	3,7	2,9	2,8	2,7
32	4,1	3,9	3,7	3,6	3,4	2,8	2,7
34	4,0	3,8	3,6	3,5	3,3	2,6	2,5
36	3,8	3,6	3,5	3,3	3,3	2,5	2,4
38	3,7	3,5	3,4	3,2	3,2	2,4	2,3
40	3,6	3,4	3,3	3,1	3,1	2,3	2,2
42	3,5	3,3	3,2	3,1	3,0	2,2	2,1
44	3,3	3,2	3,1	3,0	3,0	2,1	2,0
46	3,2	3,1	3,0	2,9	2,9	2,0	1,9
48	3,0	3,0	2,9	2,9	2,8	1,9	1,8
50	2,8	2,8	2,8	2,8	2,8	1,8	1,8
54	2,5	2,5	2,5	2,5	2,6	1,7	1,6
58	2,2	2,3	2,3	2,3	2,3	1,5	1,5
62	1,9	2,0	2,0	2,0	2,1	1,4	1,4
66	1,5	1,6	1,7	1,7	1,8	1,2	1,2
70	1,2	1,3	1,3	1,4	1,4	-	1,0
74	-	-	-	1,0	1,0	-	-

		72,1 m	
		8,0 m	
		0°	
		20,0 m	
		0° 10° 20° 30° 40°	
m	t	t	t
22	3,5	-	-
24	3,5	-	-
26	3,5	-	-
28	3,5	3,4	-
30	3,5	3,4	-
32	3,5	3,4	3,3
34	3,5	3,3	3,3
36	3,5	3,3	3,2
38	3,4	3,3	3,2
40	3,3	3,2	3,1
42	3,2	3,1	3,0
44	3,1	3,1	2,9
46	3,1	3,0	2,9
48	3,0	2,9	2,8
50	2,9	2,8	2,7
54	2,6	2,6	2,6
58	2,3	2,3	2,4
62	1,9	2,0	2,1
66	1,6	1,7	1,8
70	1,3	1,4	1,5
74	-	1,1	1,1



		77,2 m	
		8,0 m	
		0°	
		20,0 m	
		0° 10° 20° 30° 40°	
m	t	t	t
24	2,4	-	-
26	2,4	-	-
28	2,4	2,3	-
30	2,4	2,3	-
32	2,4	2,3	2,3
34	2,4	2,3	2,3
36	2,4	2,3	2,3
38	2,4	2,3	2,3
40	2,4	2,3	2,3
42	2,4	2,3	2,3
44	2,4	2,3	2,3
46	2,4	2,3	2,3
48	2,3	2,3	2,3
50	2,3	2,3	2,2
54	2,3	2,2	2,2
58	2,0	2,2	2,1
62	1,7	1,8	1,9
66	1,4	1,5	1,6
70	1,0	1,2	1,2
74	-	-	-

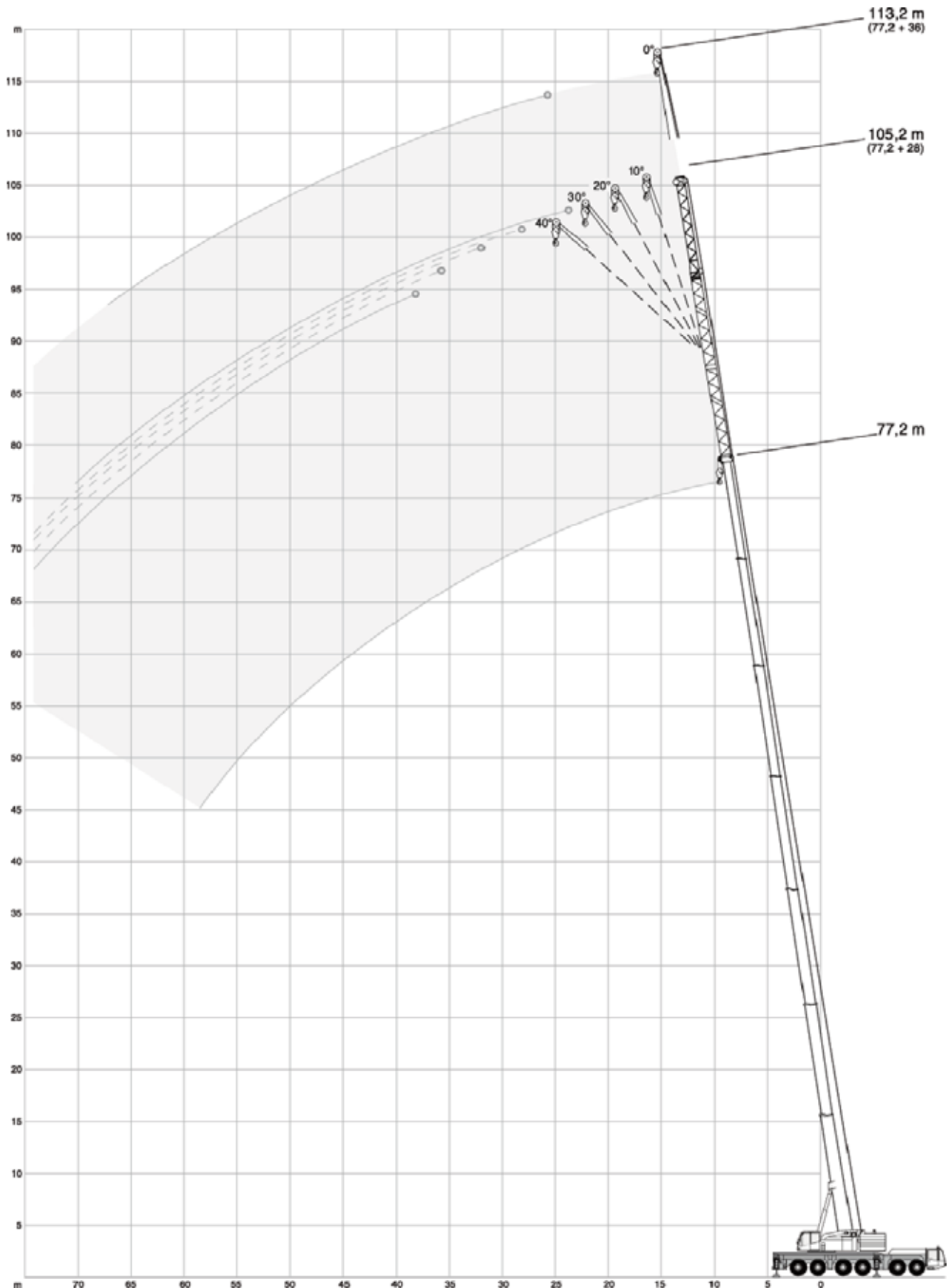
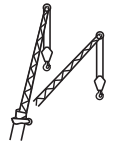

HAV-HY-VA

AC 250-1

연장 붐과 유압식 스윙-어웨이 잭



96,6 t		8,68 m x 8,50 m														360°		ISO	
																			
		14,5m	19,3m	24,1m	28,9m	33,7m	38,5m	43,3m	48,1m	52,9m	57,7m	62,5m	67,3m	72,1m	80,0m				
m	t	t	t	t	t	t	t	t	t	t	t	t	t	t	t	m			
3	46,7	-	-	-	-	-	-	-	-	-	-	-	-	-	-	3			
4	46,7	47,7	-	-	-	-	-	-	-	-	-	-	-	-	-	4			
5	46,7	46,7	46,7	-	-	-	-	-	-	-	-	-	-	-	-	5			
6	46,7	46,7	46,7	46,7	-	-	-	-	-	-	-	-	-	-	-	6			
7	46,7	46,7	46,7	46,7	46,7	-	-	-	-	-	-	-	-	-	-	7			
8	46,7	46,7	46,7	46,7	46,7	46,7	46,7	-	-	-	-	-	-	-	-	8			
9	46,7	46,7	46,7	46,7	46,7	46,7	46,7	46,7	-	-	-	-	-	-	-	9			
10	46,7	46,7	46,7	46,7	46,7	46,7	46,7	-	-	-	-	-	-	-	-	10			
12	46,7	46,7	46,7	46,7	46,7	46,7	46,6	44,4	37,1	32,5	-	-	-	-	-	12			
14	-	46,7	46,7	46,7	46,7	46,7	46,3	42,2	33,0	29,1	25,6	-	-	-	-	14			
16	-	46,7	46,7	46,7	46,7	45,9	46,0	40,0	29,5	26,1	23,3	19,9	-	-	-	16			
18	-	38,5	46,7	45,8	44,8	44,0	37,9	26,8	23,6	21,3	18,4	16,3	13,4	-	-	18			
20	-	-	40,0	40,6	39,6	40,4	35,8	24,1	21,6	19,4	16,9	15,3	13,4	8,3	-	20			
22	-	-	32,6	35,2	34,1	35,0	33,7	21,7	19,6	17,9	15,6	14,2	12,9	8,3	-	22			
24	-	-	-	30,8	31,5	30,6	31,5	20,6	17,6	16,4	14,6	13,2	12,2	8,3	-	24			
26	-	-	-	-	28,0	27,4	27,9	19,5	16,3	14,8	13,5	12,4	11,5	8,3	-	26			
28	-	-	-	-	25,0	25,6	24,8	18,4	15,0	13,6	12,4	11,6	10,8	8,3	-	28			
30	-	-	-	-	22,4	23,2	22,3	17,3	13,8	12,6	11,4	10,8	10,2	8,3	-	30			
32	-	-	-	-	18,4	21,0	20,1	16,6	13,0	11,6	10,6	10,0	9,6	8,0	-	32			
34	-	-	-	-	-	19,1	18,2	15,9	12,3	10,6	9,8	9,3	8,9	7,6	-	34			
36	-	-	-	-	-	16,5	16,6	15,3	11,8	9,6	9,1	8,7	8,3	7,1	-	36			
38	-	-	-	-	-	-	15,1	14,6	11,2	9,1	8,3	8,1	7,8	6,7	-	38			
40	-	-	-	-	-	-	13,8	14,1	10,7	8,7	7,6	7,5	7,3	6,3	-	40			
42	-	-	-	-	-	-	-	13,2	10,1	8,3	7,0	6,9	6,8	5,9	-	42			
44	-	-	-	-	-	-	-	12,1	9,8	7,9	6,6	6,2	6,3	5,5	-	44			
46	-	-	-	-	-	-	-	9,3	9,4	7,5	6,2	5,9	5,8	5,1	-	46			
48	-	-	-	-	-	-	-	-	9,1	7,2	5,7	5,6	5,4	4,7	-	48			
50	-	-	-	-	-	-	-	-	8,8	6,9	5,3	5,2	5,0	4,4	-	50			
52	-	-	-	-	-	-	-	-	-	6,7	5,0	5,0	4,7	4,0	-	52			
54	-	-	-	-	-	-	-	-	-	6,5	4,7	4,6	4,4	3,6	-	54			
56	-	-	-	-	-	-	-	-	-	-	4,5	4,3	4,1	3,4	-	56			
58	-	-	-	-	-	-	-	-	-	-	4,2	4,0	3,8	3,1	-	58			
60	-	-	-	-	-	-	-	-	-	-	-	3,8	3,5	2,9	-	60			
62	-	-	-	-	-	-	-	-	-	-	-	3,6	3,2	2,6	-	62			
64	-	-	-	-	-	-	-	-	-	-	-	-	3,0	2,4	-	64			
66	-	-	-	-	-	-	-	-	-	-	-	-	2,8	2,1	-	66			
68	-	-	-	-	-	-	-	-	-	-	-	-	-	1,8	-	68			
70	-	-	-	-	-	-	-	-	-	-	-	-	-	1,7	-	70			
72	-	-	-	-	-	-	-	-	-	-	-	-	-	1,6	-	72			
74	-	-	-	-	-	-	-	-	-	-	-	-	-	1,4	-	74			

52,3 t		8,68 m x 8,50 m														360°		ISO	
		14,5m	19,3m	24,1m	28,9m	33,7m	38,5m	43,3m	48,1m	52,9m	57,7m	62,5m	67,3m	72,1m	80,0m				
m	t	t	t	t	t	t	t	t	t	t	t	t	t	t	t	m			
3	46,7	-	-	-	-	-	-	-	-	-	-	-	-	-	-	3			
4	46,7	47,7	-	-	-	-	-	-	-	-	-	-	-	-	-	4			
5	46,7	46,7	46,7	-	-	-	-	-	-	-	-	-	-	-	-	5			
6	46,7	46,7	46,7	46,7	-	-	-	-	-	-	-	-	-	-	-	6			
7	46,7	46,7	46,7	46,7	46,7	-	-	-	-	-	-	-	-	-	-	7			
8	46,7	46,7	46,7	46,7	46,7	46,7	46,7	-	-	-	-	-	-	-	-	8			
9	46,7	46,7	46,7	46,7	46,7	46,7	46,7	46,7	-	-	-	-	-	-	-	9			
10	46,7	46,7	46,7	46,7	46,7	46,7	46,7	-	-	-	-	-	-	-	-	10			
12	46,7	46,7	46,7	46,7	46,7	46,6	44,4	37,1	32,5	-	-	-	-	-	-	12			
14	-	46,2	45,3	44,6	45,6	44,4	42,2	33,0	29,1	25,6	-	-	-	-	-	14			
16	-	37,3	37,8	37,5	36,8	37,7	36,6	29,5	26,1	23,3	19,9	-	-	-	-	16			
18	-	30,9	31,3	31,1	32,1	31,3	30,3	26,8	23,6	21,3	18,4	16,3	13,4	-	-	18			
20	-	-	27,2	27,6	27,2	26,5	25,4	24,1	21,6	19,4	16,9	15,3	13,4	8,3	-	20			
22	-	-	23,6	23,7	23,3	22,6	21,5	21,7	19,6	17,9	15,6	14,2	12,9	8,3	-	22			
24	-	-	-	20,6	20,2	19,5	19,6	19,2	17,3	16,4	14,6	13,2	12,2	8,3	-	24			
26	-	-	-	18,0	17,7	17,1	17,6	16,7	15,4	14,8	13,5	12,4	11,5	8,3	-	26			
28	-	-	-	-	15,6	16,1	15,5	14,6	14,6	12,6	12,4	11,6	10,8	8,3	-	28			
30	-	-	-	-	14,0	14,4	13,7	12,8	13,1	11,7	11,0	10,8	10,2	8,3	-	30			
32	-	-	-	-	13,3	12,9	12,2	12,2	11,5	10,8	10,1	9,8	9,6	8,0	-	32			
34	-	-	-	-	-	11,6	10,8	11,1	10,1	10,2	9,5	8,8	8,9	7,6	-	34			
36	-	-	-	-	-	10,4	10,0	9,9	9,1	9,0	8,8	8,3	7,7	7,1	-	36			
38	-	-	-	-	-	-	9,6	8,9	8,6	7,9	7,7	7,3	6,6	6,6	-	38			
40	-	-	-	-	-	-	8,7	7,9	7,9	7,4	6,8	6,4	5,7	5,6	-	40			
42	-	-	-	-	-	-	-	7,2	7,0	6,8	6,2	5,5	5,0	4,8	-	42			
44	-	-	-	-	-	-	-	6,9	6,3	6,0	5,5	4,8	4,6	4,0	-	44			
46	-	-	-	-	-	-	-	6,3	5,7	5,3	4,8	4,1	4,1	3,3	-	46			
48	-	-	-	-	-	-	-	-	5,3	4,7	4,3	3,6	3,5	2,7	-	48			
50	-	-	-	-	-	-	-	-	4,8	4,2	4,0	3,3	2,9	2,2	-	50			
52	-	-	-	-	-	-	-	-	-	3,8	3,7	3,0	2,5	1,8	-	52			
54	-	-	-	-	-	-	-	-	-	3,2	3,2	2,6	1,9	1,2	-	54			
56	-	-	-	-	-	-	-	-	-	-	2,8	2,3	1,5	-	-	56			
58	-	-	-	-	-	-	-	-	-	-	2,4	1,8	1,1	-	-	58			
60	-	-	-	-	-	-	-	-	-	-	-	1,5	-	-	-	60			
62	-	-	-	-	-	-	-	-	-	-	-	1,1	-	-	-	62			

Basic equipment

Carrier

Engine 450-3a	MTU (Mercedes); Output 450 kW (612 HP), torque 2700 Nm, certifications in accordance with EURO MOT 3a, TIER 3, CARB; Exhaust system cpl. stainless steel, incl. spark arrester.
Fuel tank 630	630 l; Fuel: Diesel or alternatives (no RME / Bio-Diesel); Supplies carrier and crane (50 l buffer tank at crane).
Transmission AS12INT	ZF AS-Tronic; Automated gearbox with integrated hydraulic retarder brake, 12 forward speeds and 2 reverse; 2-stage transfer case with switchable off-road gear and switchable longitudinal lock.
Axles 12 x 8 x 10	12 x 8 x 10; 6 axles, axles 2, 4-6 driven and equipped with selectable transverse lock, axles 4 and 5 with selectable longitudinal lock; Axles 1-3, 5+6 steered, axle 4 liftable.
Suspension	Hydropneumatic suspension with axle load compensation; Hydraulically lockable; Manual or automatic levelling alternatively.
Steering	Dual circuit hydro semiblock steering with emergency steering pump; Active rear axle steering with different steering programs.
Brakes	Pneumatic dual circuit service brake, acting on all wheels; Disc brakes; ABS; Hydraulic retarder integrated into transmission as wearless, sustained-action brake; Additional exhaust brake and constant choke valve; Spring-loaded parking brake.
Wheels 38595 170F	385/95R25 (14.00R25); Steel rims 9,5-25/1,7ET70; 170F.
Cab carrier 2880	Type 2.88 m; Adjustable driver seat with seat heating, armrests and pneumatic suspension; Co-driver's seat; Steering wheel height and tilt adjustable; Power door windows; Tinted glass; Radio-preparation.
Heating engine-dependent 12	Engine-dependent warm water heating with 12 kW heating power.
Aircondition carrier 7	Aircondition for carrier cab with 7 kW cooling power.
Drive lights	With low beam, upper beam (daytime running lights > 08/2012).
Cruise control	Automatic speed control including automatic brake control.
Central lubrication carrier 5	Central auto lube for all lubrication points at carrier.
Electronic immobiliser system	Prevents uncontrolled carrier mobilisation; Incl. 2 electronic keys and 4 ignition keys.
Pneumatic tire filling plug	Pneumatic tire filling plug for self-filling of the wheels.

Crane

Telescopic boom HA80	14.5 m - 80 m; Single cylinder telescoping system, automatic telescoping; Attachments for all equipment and extensions; 6 sheaves integrated in boom head for max. capacity of 134.5 t.
Boom luffing	1 luffing cylinder with automatic lowering brake valve.
Rotary drive	1 slewing gear unit with spring-loaded multi-disc brake; Different operating modes selectable.
H1	Hoist with spring-loaded multi-disc brake; Twist prevention for rope; Resolver (hoist rotation indicator).
Counterweight 52	52.3 t, 5 pieces (a-e); Automatic rigging system; Expandable to max. 96.6 t; Max. 15 t can be carried on board as standard.
Outriggers	H-4-Point design; 4 outriggers telescopic; Vertical and horizontal movement fully hydraulic; Manual or automatic levelling alternatively; 4 outrigger bases.
Outrigger load indicator	Displayed in LMI crane cab.
Engine 205-3a	MTU (Mercedes); Output 205 kW (279 HP), torque 1100 Nm, certifications in accordance with EURO MOT 3a, TIER 3, CARB; Exhaust system cpl. stainless steel, incl. spark arrester.
Drive	Hydraulic system with power control; Hydraulic oil cooler.
Control system	Enabling 4 simultaneous working movements; Electric pilot controls via 2 two-axis joysticks; Different control modes selectable for hydraulic circuits.
Operator aids	IC-1, with integrated load moment indicator acc. EN13000; Colour display; Displaying of current operating conditions, load charts, fault indicator; Signal lights indicating LMI-load; Crane data logger.
Working range limiter	Displaying and programmability of the work range limits by IC-1.
Hook height indication	Displaying and programmability by IC-1.
Cab crane 088	Type 0.875 m; Tilt infinitely variable 20°; Seat heating; Sliding windows in door and rear; Fold-out front window; Extendable side pedestal, foldable front pedestal; Handrails; Tinted safety glass; Pull-down sun visor and light curtains; Radio-preparation.
Heating engine-dependent 12	Engine-dependent warm water heating with 12 kW heating power.
Auxiliary heating engine independent 5 crane	Auxiliary, engine independent Diesel heating system with 5 kW heating power; With timer; Switchable between engine block and carrier cab.
Aircondition crane 7	Aircondition in crane cab with 7 kW cooling power.

Diverse

Illumination	1 x adjustable for work prefield at crane cab, 4 x for outriggers; 1 x engine area crane.
Anemometer	Disconnectable, to allow use with all extensions.
Toolkit	Toolkit for light repairs and service.
Jump starting device NATO 2	Jump starting device for carrier and crane according to NATO-standard; Enabling jump start by using 2nd engine or separate energy source.
Contour safety marking	Continuous reflecting bands at carrier sides and tail.

Power train variant

EURO MOT 3b, TIER 4i, CARB	For carrier and crane, as explained below. Attention, possible only in accordance with the applicable country table!
Engine 440-3b	MTU (Mercedes); Output 440 kW (598 HP), torque 2800 Nm, certifications in accordance with EURO MOT 3b, TIER 4i, CARB; MTU (Mercedes) exhaust system made of stainless steel with SCR catalytic converter.
Fuel tank 630-90	630 l Diesel, 90 l Ad-Blue; Supplies Diesel for carrier and crane (50 l Diesel buffer tank at crane).
Engine 210-3b	MTU (Mercedes); Output 210 kW (286 HP), torque 1120 Nm, certifications in accordance with EURO MOT 3b, TIER 4i, CARB; MTU (Mercedes) exhaust system made of stainless steel with SCR catalytic converter.

Options

Carrier

Wheels 44595 174F	445/95R25 (16.00R25); Steel rims 11-25/1,7ET93; 174F.
Wheels 52580 176F	525/80R25 (20.50R25); Steel rims 17-25/1,7ET56,5; 176F; Incl. carrier broadening to 3.12 m.
Auxiliary heating engine independent 10 carrier	Auxiliary, engine independent Diesel heating system with 10 kW heating power; With timer and remote start; Switchable between engine block and carrier cab.
Long range fuel tank 300	Additional fuel tank à 300 l, for total 930 l Diesel or alternatives (no RME / Biodiesel).

Crane

Remote control K	Full control of all crane movements via wireless remote control.
Quick connection HA3	Hydraulic bolt extractors and hydraulic and electric quick couplings for fast (dis-) assembly; Incl. transport storage for luffing cylinder.
S1V	Heavy lift attachment stage 1; 1-sheave, dis-/connectable; For total 7 sheaves at boom head; Max. capacity 155 t.
H2X	2. hoist; Spring-loaded multi-disc brake; Resolver (hoist rotation indicator); Incl. quick couplings and transport storage; Self-rigging; Enables 2-hook operation with all extensions.
Additional counterweight 44	44.2 t; Side weights f-i; For max. 96.6 t; Includes additional counterweight 22hi.
Outrigger basis monitoring	Monitoring of each outrigger beam for visual comparison with the programmed outrigger basis; Displayed in LMI crane cab (Attention, there is no automatic linkage with the LMI-system).

Extensions

HAV-HY20	10 m / 20 m; Double folding swing-away jib; Diesel-hydraulic offset, up to 40°; 1-sheave head; Incl. transport storage; Includes HAV-HY10; Operation with HA or VA.
VA16	8 m / 16 m; Variable telescopic boom extension; 2 pieces; Includes VA8; Operation with HAV-HY.
MSF2	1.65 m; Assembly jib with fixed angle; 2-sheaved for max. capacity 46.7 t; Incl. transport storage at boom head.
R1	Swing-away rooster sheave, incl. transport storage; For single-reeving operation with elevated hook height.

Diverse

Dolly preparation 4PV	> 01/2012; 4-point support brackets enable individual positioning of a dolly; Incl. freewheel for slewing gear unit and luffing cylinder, quick couplings for brake air and electrics; Dolly and dolly adapter are not included.
Hook block 160-7-23-D-1700	160-7-23-D (1700 kg); Hook block with ramshorn hook; white with red signal stripes.
Hook block 125-5-23-D-1200	125-5-23-D (1200 kg); Hook block with ramshorn hook; white with red signal stripes.
Hook block 80-3-23-D-1050	80-3-23-D (1050 kg); Hook block with ramshorn hook; white with red signal stripes.
Hook block 80-3-23-E-1050	80-3-23-E (1050 kg); Hook block with single hook; white with red signal stripes.
Hook block 40-1-23-D-750	40-1-23-D (750 kg); Hook block with ramshorn hook; white with red signal stripes.
Hook block 40-1-23-E-750	40-1-23-E (750 kg); Hook block with single hook; white with red signal stripes.
Hook 12-0V-E-500	12-0V-E (500 kg); single hook with vertical swivel; red.

Weight data may deviate from posted values based on road / travel configuration, equipment configuration, and component weight tolerances.

기본 장비

캐리어 (하부)

엔진 450-3a	MTU(메르세데스); 출력 450kW (612HP), 토크2700Nm, EURO MOT 3a, TIER 3, CARB에 따라 인증 됨. 스파크 방지기가 포함 된 스테인레스 스틸 배기 시스템
연료탱크 630	630리터, 연료: 디젤; 하부와 상부에 연료공급 (크레인에 50리터 보조 탱크)
트랜스미션 AS12INT	ZF AS-Tronic; 유압식 리타더 브레이크가 내장된 자동변속기, 전진 12단, 후진 2단; 전환 할 수 있는 오프로드 기어의 2단 트랜스퍼 케이스
차축 12 x 8 x 10	12 x 8 x 10; 6축, 횡차동 잠금장치가 내장된 2번, 4-6축, 선택가능 한 종차동 잠금장치 내장된 4, 5번 축, 축 1-3번 축, 5, 6 조향축, 4번 리프팅 됨.
현가장치(서스펜션)	축하중 보정이 되는 유공압식 서스펜션; 유압식으로 잠금가능; 수동 또는 자동으로 수평맞춤
조향장치	비상 조향 펌프가 내장된 이중 회로 하이드로 세미블록 조향장치; 조향방법에 따른 뒷 차축 조향 실행
브레이크	모든 바퀴에 작동되는 이중 회로 공압식 ABS 서비스 브레이크, 디스크 브레이크; 비마모성, 지속-작용의 유압식 리타더가 트랜스미션에 통합 내장되어 있음; 추가 배기 브레이크와 콘스탄트 스로틀 밸브; 스프링 작동식 주차 브레이크.
휠 38595 170F	385/95R25 (14.00R25); 스틸 림 9.5-25/1,7ET70 170F.
하부 운전실 2880	2.88m 형; 전열시트 및 팔걸이와 공압식 서스펜션이 있는 조절가능 한 운전자 좌석; 조수석; 핸들 높이와 기울기 조절 가능; 파워도어 윈도우; 색유리; 라디오 추후 장착 가능
엔진냉각수 히터 12	12kW의 엔진냉각수 난방장치
하부 에어컨 7	7kW 출력의 하부운전실용 에어컨
주행 라이트	주행등, 상향등 (2012년 8월부터는 주간에도 작동 되는 라이트 장착)
크루즈 컨트롤	자동 브레이크 조절이 포함 된 정속주행장치
하부 중앙급유장치 5	하부의 모든 구리스 급유 부위에 작동하는 중앙 구리스 급유장치
전자키 시스템	통제되지 않는 하부 작동 방지용; 2개의 전자식 키와 4개의 시동 키
타이어 충전 플러그	바퀴의 자가 에어주입을 위한 공압식 타이어 공기 충전 플러그

크레인 (상부)

메인 붐 HA80	14.5m-80m; 싱글 실린더 텔레스코핑 시스템, 자동 텔레스코핑; 모든 장치와 연장을 위한 부착 장치; 최대 134.5t 인양능력을 위한 6 활차 붐 헤드
붐 러핑	자동 권하 브레이크 밸브가 있는 싱글 러핑 실린더
선회장치	스프링 작동식 멀티 디스크 브레이크가 내장된 1개의 선회 기어 장치
메인 호이스트 H1	스프링 작동식 멀티 디스크 브레이크가 내장된 된 호이스트; 로프 꼬임 방지 장치; 호이스트 회전감지기
카운터웨이트 52	52.3t, 5 조각(a-e); 자동 설치 시스템; 최대 96.6t까지 장착 가능; 15t 까지 자가 운송 가능.
아웃트리거	4 포인트 H형 디자인; 유압식 수직 수평 작동; 수동 또는 자동으로 레벨 조절; 4개의 아웃트리거 베이스
아웃트리거 압력표시계	상부운전실에 LMI를 통해 보여 줌
엔진 205-3a	MTU(메르세데스); 출력 205kW (279HP), 토크 1100Nm, EURO MOT 3a, TIER3, CARB에 따라 인증; 스파크 방지 장치가 내장 된 스테인레스 스틸 배기 시스템
유압 구동	파워 컨트롤이 내장 된 유압시스템; 유압 오일 쿨러
조종 장치	4개의 동시 작업 가능; 2개의 2방향 조이스틱을 통한 전자식 파일럿 컨트롤; 다양한 유압 회로식 컨트롤 모드.
운전자 지원	IC-1, EN13000에 따른 로드 모먼트 지시계가 통합되어 있음; 컬러 디스플레이; 현재 작업 컨디션, 로드 차트, 오류 지시계를 보여줌; 신호등으로 LMI-load를 가리킴; 크레인 데이터 기록계
작업반경 제한계	IC-1에 의하여 작업 반경 제한을 보여주고 프로그램으로 설정 함
훅 높이 표시계	IC-1에 의하여 프로그램을 설정함
캡 크레인 088	0.875m 형; 20°틸트 가능; 전열 시트; 슬라이딩 도어와 슬라이딩 후면 창; 밖으로 열리는 앞 유리창; 확장 할 수 있는 발판, 접을 수 있는 앞 발판; 손잡이; 안전 색 유리; 풀 다운 방식의 선바이저와 커튼; 라디오 추후 장착 가능
엔진 냉각수 12	12kW 출력의 엔진냉각수 난방장치
상부 보조난방장치 5	보조, 5kW 출력의 디젤 보조 난방장치 시스템; 타이머; 엔진 블록과 캐리어 캡 사이에서 전환 가능
상부 에어컨 7	7kW 출력의 크레인 조종실용 에어컨

그 외

조명	크레인 캡에 장착된 조절 가능한 1개의 작업등, 4개의 아웃트리거 조명, 1개의 크레인 엔진룸 조명.
풍속계	분리가능하며, 모든 위치에 사용
공구키트	간단한 정비 및 서비스를 위한 공구키트
점프 시동장치	NATO2 규정에 따른 상부와 상부 엔진의 점프 시동장치; 다른 엔진 또는 별도의 전원을 사용하여 점프 시동을 가능케 함
안전 표시	하부 측면과 후미에 지속적으로 반사되는 밴드

파워트레인 변경

EURO MOT 3b, TIER 4i, CARB	하부와 상부 크레인에 대한 것은 아래의 설명과 같은; 주의, 유효 국가표에 따라서만 가능
엔진 440-3b	MTU(메르세데스); 출력440kW (598HP), 토크2800Nm, EURO MOT 3b, TIER 4i, CARB에 따라 인증됨, MTU(메르세데스); SCR 촉매컨버터가 포함된 스테인레스 스틸 배기시스템
연료탱크 630-90	630리터 디젤. 하부에 POL Ad-Blue 디젤을 공급, 크레인은 50L 디젤 완충 탱크가 있음
엔진 210-3b	MTU(메르세데스); 출력210kW (286HP), 토크1120Nm, EURO MOT 3b, TIER 4i, CARB에 따라 인증됨, MTU(메르세데스); SCR촉매컨버터가 포함된 스테인레스 스틸 배기시스템

옵션사양

캐리어 (하부)

휠 44595 174F	445/95R25 (16.00R25); 스틸 림 11-25/1,7ET93; 174F
휠 52580 176F	525/80R25 (20.50R25); 스틸 림 17-25/1,7ET56.5; 176F; 차폭 3.12m.
하부 보조난방장치 10	보조, 10kW 출력의 디젤 보조 난방장치 시스템; 타이머 및 리모트 스타트 포함; 엔진과 하부운전실 사이에 전환 가능
장거리 연료 탱크 300	300리터 짜리 추가 연료 탱크, 총 930리터 디젤 또는 대체 연료 (RME / 바이오디젤 안됨)

크레인 (상부)

리모트 컨트롤 K	무선 리모트 컨트롤을 통하여 모든 크레인 동작들을 완전하게 컨트롤
퀵 커넥션 HA3	빠른 해체 조립을 위한 유압식 분리장치; 유압과 전기 퀵 커플링; 기복 실린더를 위한 운송거치대 포함
S1V	헤비리프트 장치 1단계; 1개 활차; 분리/연결 가능; 총 7개 활차와 최대 155t 인양능력
H2X	호이스트 2; 스프링 작동식 멀티 디스크 브레이크; 호이스트 회전 감지기; 퀵 커플링과 운송거치대 포함; 자가 설치; 모든 보조붐과 2-축 작업 가능
추가 카운터웨이트 44	측면 웨이트 44.2t 사용하여 최대 96.6t (추가 웨이트 22.2t 포함 (h, i))
아우트리거 모니터링	크레인 상부에 있는 LMI 컴퓨터 모니터를 통해서 아우트리거의 폭과 설정된 것을 비교해서 볼 수 있음

보조 붐

HAV-HY20	10m / 20m; HAV-HY10이 포함된 2단 스윙-어웨이 잭, 디젤 유압 오프셋 40°까지; 1개 활차 헤드; 운송거치대 포함; HA(메인붐) 또는 VA(연장잭)와 작업가능
VA16	8m / 16m; 가변형 텔레스코픽 붐 2단 연장잭; VA8 포함; HAV-HY와 같이 사용
MSF2	1.65m; 헤비듀티 잭; 최대 46.7t 인양능력의 2개 활차; 붐헤드에 운송 거치대
R1	단선 작업용 스윙 어웨이 루스터 슈브, 운송거치대 포함

그 외

돌리 프리퍼레이션 4PV	2012년 1월부터 가능; 4개의 서포트 브라킷 지점은 돌리의 각각의 포지셔닝을 가능케 한다; 선회 기어 장치를 위한 프리 휠과 러핑 실린더를 위한 유동적 위치, 브레이크 에어와 전기를 위한 퀵 커플링, 돌리와 돌리 아답터는 포함 되지 않음.
흑블록 160-7-23-D-1700	160-7-23-D (1700kg); 더블흑으로 된 흑 블록; 흰색과 빨강색 줄무늬 표시
흑블록 125-5-23-D-1200	125-5-23-D (1200kg); 더블흑으로 된 흑 블록; 흰색과 빨강색 줄무늬 표시
흑블록 80-3-23-D-1050	80-3-23-D (1050kg); 더블흑으로 된 흑 블록; 흰색과 빨강색 줄무늬 표시
흑블록 80-3-23-E-1050	80-3-23-E (1050kg); 싱글 흑으로 된 흑 블록; 흰색과 빨강색 줄무늬 표시
흑블록 40-1-23-D-750	40-1-23-D (750kg); 더블흑으로 된 흑 블록; 흰색과 빨강색 줄무늬 표시
흑블록 40-1-23-E-750	40-1-23-E (750kg); 싱글흑으로 된 흑 블록; 흰색과 빨강색 줄무늬 표시
흑 12-0V-E-500	12-0V-E (500kg); 싱글 흑; 빨강색

무게 데이터는 도로/주행 조합, 장치 조합과 구성 부품 무게 오차에 근거로 기재 된 값들로부터 달라질 수 있다.

인양능력에 대한 주석

The telescopic loads stated in the capacity chart are valid under the following conditions:

- The sliding areas of the telescopes must be lubricated well.
- The surroundings temperature has to be normal (considerable reductions must be expected below 0°C).
- The radius in the chart is given for the end length of the telescopic sequence.
- The capacities are valid for extending and retracting the telescopic section.
- The telescopic loads are only valid for moving the last section of the sequence. The curve for e. g. 0-0-45-90-90 % is only valid for telescoping from 0-0-0-90-90 % to 0-0-45-90-90 % and back, but not for 0-0-0-0-0 % to 0-0-45-90-90 %!
- The telescopic loads are based on the telescoping ability of the boom. The loads to be telescoped must never exceed the loads in the load chart as tipping of the crane may occur.
- The most advantageous individual telescoping sequence is shown. Other telescoping sequences for the same boom length will result in lower lifting capacities for telescoping. Refer to the machine's documentation for these lifting capacity values.

인양능력 차트에 표기된 텔레스코픽 하중은 아래의 조건 하에 가능하다.

- 텔레스코프의 슬라이딩 구역은 윤활이 잘 되어져 있어야 한다.
- 주변 기온이 보통이어야 한다. (상당한 기온하락은 섭씨 0°이하로 생각해야 한다.)
- 차트의 작업 반경은 텔레스코픽 시퀀스의 끝 길이로 정해진다.
- 인양능력은 텔레스코픽 섹션의 신장과 수축에 따라 유효하다.
- 텔레스코픽 하중은 시퀀스의 마지막 섹션이 움직일 때 오직 가능하다. 예) 0-0-45-90-90% 커브는 오직 텔레스코핑 0-0-0-90-90% 에서 0-0-45-90-90%까지 유효하고, 거꾸로도 유효하다. 하지만, 0-0-0-0-0%에서 0-0-45-90-90%는 유효하지 않다.
- 텔레스코픽 하중은 붐의 텔레스코핑 능력에 근거한다. 크레인 이 넘어갈 수 있기 때문에 텔레스코핑이 되는 하중은 절대 하중 차트에 있는 하중을 초과해서는 안된다.
- 가장 유리한 각각의 텔레스코핑 시퀀스를 보여준다. 같은 붐 길이에 대한 다른 텔레스코핑 시퀀스들은 텔레스코핑에 대한 낮은 인양능력의 결과를 가져온다. 장비의 인양능력 값들에 대한 문서를 참고하십시오.

인양능력에 대한 주석

Ratings are in compliance with ISO 4305.

Weight of hook blocks and slings is part of the load, and is to be deducted from the capacity ratings.

Consult operation manual for further details.

Note: Data published herein is intended as a guide only and shall not be construed to warrant applicability for lifting purposes. Crane operation is subject to the computer charts and operation manual both supplied with the crane.

ISO 4305에 준수한 등급.

훅 블록과 작업용 슬링의 중량은 인양화물의 일부로, 이것은 크레인의 인양능력에서 제외하여야 한다.

추가적인 자세한 사항들은 사용자지침서를 참조하십시오.

노트 : 여기에 인쇄된 자료는 오직 장비 영업용으로 만들어졌다. 그리고 인양 목적을 위해 보증된 정식 인양 능력표로 해석되어서는 안된다. 크레인 작동은 크레인과 함께 공급되는 컴퓨터와 인양 능력표와 사용자 지침서를 필요로 한다.

Effective Date: June 2012.

Product specifications and prices are subject to change without notice or obligation. The photographs and/or drawings in this document are for illustrative purposes only. Refer to the appropriate Operator's Manual for instructions on the proper use of this equipment. Failure to follow the appropriate Operator's Manual when using our equipment or to otherwise act irresponsibly may result in serious injury or death. The only warranty applicable to our equipment is the standard written warranty applicable to the particular product and sale and Terex makes no other warranty, express or implied. Products and services listed may be trademarks, service marks or trade-names of Terex Corporation and/or its subsidiaries in the USA and other countries. All rights are reserved. Terex® is a registered trademark of Terex Corporation in the USA and many other countries.

발효일: 2012년 6월

제품사양과 가격은 공지나 의무없이 변경될 수 있습니다. 이 문서에 포함된 사진 및/또는 그림은 참고용으로만 사용되어야 합니다. 기기의 올바른 사용에 대한 설명은 해당되는 작동 매뉴얼을 참고하십시오. 기기 사용시 해당 작동 매뉴얼을 준수하지 않거나 무책임한 행동을 하는 것은 심각한 상해나 사망을 초래할 수 있습니다. 기기에 적용가능한 보증은 이 특정 제품 및 판매에 대한 표준 서면 보증뿐이며, Terex사는 기타 다른 보증이나 명시적 또는 묵시적 보증을 하지 않습니다. 나열된 제품이나 서비스는 Terex사 및/또는 미국 및 다른 국가에 있는 Terex사의 등록상표나 서비스 상표, 또는 거래명일 수 있습니다. 모든 권리는 보호됩니다.

Terex®은 미국 및 다른 많은 국가에 있는 Terex사의 등록상표입니다.

Copyright 2012 Terex Corporation

Terex Cranes, Global Marketing, Dinglerstraße 24, 66482 Zweibrücken, Germany
Tel. +49 (0) 6332 830, Email: info.cranes@terex.com, www.terexcranes.com



www.terexcranes.com

Brochure Reference: TC-DS-M-E/K-AC 250-1-06/12
브로슈어 참고: TC-DS-M-E/K-AC 250-1-06/12



WORKS FOR YOU.™