

**MD 30007**

**PALFINGER**

LIFETIME EXCELLENCE

**FORÇA, ALTO DESEMPENHO E SEGURANÇA  
PARA TRABALHOS RÁPIDOS DE CARGA E  
DESCARGA**



# A FERRAMENTA IDEAL MAIOR VERSATILIDADE AO SEU NEGÓCIO

# 06

## PRINCIPAIS BENEFÍCIOS



### SISTEMA REGENERATIVO EFICIÊNCIA E AGILIDADE

Equipado de série, este sistema proporciona aumento de 30% na velocidade de abertura das lanças se comparado aos guindastes comuns, através da recuperação do óleo dentro do circuito. Isto gera um aumento da eficiência em qualquer tipo de aplicação.



### BOMBA DE PISTÕES BOSCH REXROTH / LEDUC MAIOR DURABILIDADE

Com design construtivo altamente resistente e compacto, esta bomba fornece ao equipamento maior eficiência e durabilidade, além de evitar contaminações dentro do circuito.



### OPCIONAIS VERSATILIDADE AO EQUIPAMENTO

Além do controle remoto, também estão disponíveis o guincho de cabo com capacidade de 2,5 t por perna de cabo, malha, inclinômetro, semáforo e o calço para sapatas.



### CONTROLE REMOTO (OPCIONAL) SEGURANÇA E FLEXIBILIDADE

Com este opcional, o operador pode deslocar-se em até 100m fora das áreas de risco evitando acidentes, além de permitir uma melhor visualização da área operacional.



### PARADA DE EMERGÊNCIA OPERAÇÃO SEGURA

Ao acionar este botão (que está localizado em ambos os lados da base do equipamento), todos os movimentos do guindaste são bloqueados, evitando acidentes e tornando a operação mais segura.



### FILTRO DE ALTA PRESSÃO LIMPEZA GARANTIDA

Este item de série garante a limpeza do óleo, evitando contaminações no comando, cilindros e válvulas.



## DIMENSÕES (mm)

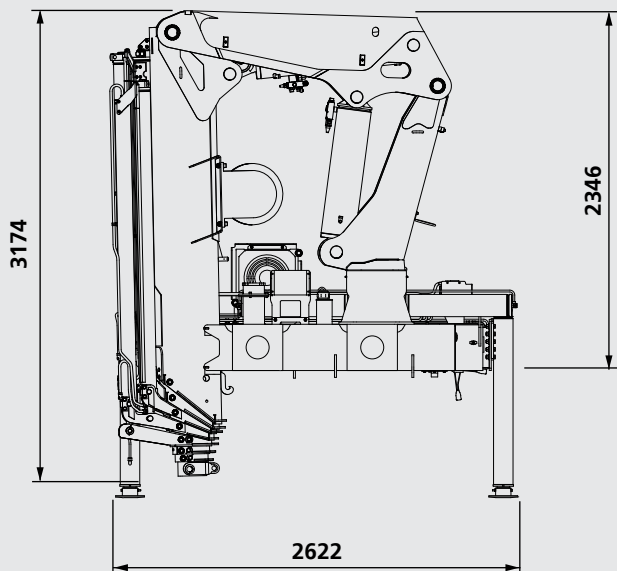

## DADOS TÉCNICOS (EN 12999 H1-B3, NBR 14768)

Momento máximo de elevação	30 tm
Capacidade máxima de elevação	7500 kg
Alcance hidráulico horiz. (versão máxima)	11,5 m
Ângulo de giro	360°
Torque de giro	3,5 tm
Abertura das sapatas	5,7 m
Espaço para montagem (std.)	1,2 m
Largura em posição de transporte	2,6 m
Pressão máxima de trabalho	270 bar
Vazão recomendada da bomba	50 l/min
Peso (com lanças manuais)	3200 kg

## VERSÃO CV3C - (4H / 3M)

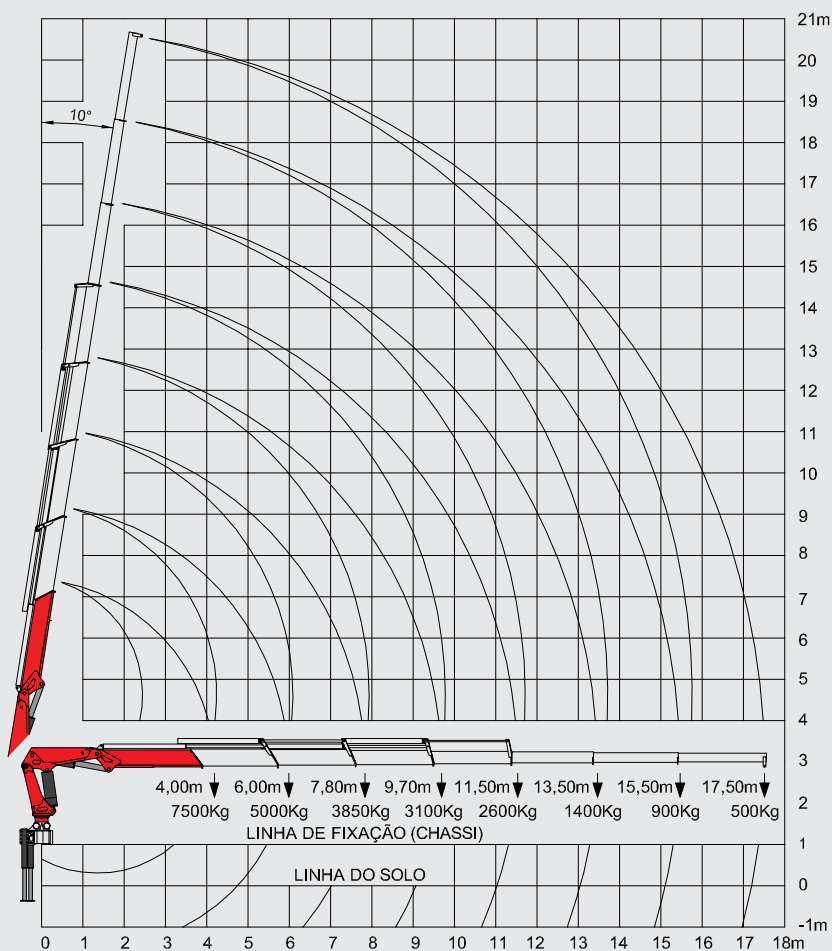

# LIFETIME EXCELLENCE

**OS GUINDASTES ARTICULADOS PALFINGER SÃO EQUIPAMENTOS DE ALTO DESEMPENHO E CICLO DE VIDA SUPERIOR. REPRESENTAM A ESCOLHA MAIS ECONÔMICA E CONFIÁVEL DO MERCADO. A MELHOR OPÇÃO, DESDE A SOLUÇÃO PROCURADA ATÉ O MOMENTO DA SUA REVENDA.**

O MELHOR VALOR  
DE REVENDA

AS MELHORES  
SOLUÇÕES

O MELHOR  
DESEMPENHO

O MELHOR  
CUSTO-BENEFÍCIO



O MAIS  
SEGURO

O MAIS  
ECOLÓGICO

O MAIS  
CONFIÁVEL

O MAIS  
INOVADOR

Para maiores informações acesse: [www.palfinger.com](http://www.palfinger.com)



Acesse nosso canal no Youtube  
[www.youtube.com/PalfingerBR](http://www.youtube.com/PalfingerBR)

Os equipamentos apresentados neste folheto nem sempre correspondem à versão Standard. A empresa se reserva o direito de alterar e introduzir melhoramentos em seus projetos, a qualquer tempo, ou mesmo descontinuí-los independentemente de aviso prévio ou comunicação. Para sua montagem, deverão ser obedecidas as normas e regulamentos específicos do CONTRAN e do fabricante do caminhão.

Madal Palfinger S/A - Rua Flávio Francisco Bellini, 350, Bairro Salgado Filho, CEP 95098-170 - Fone (54) 3026.7000 / Fax (54) 3026.7001  
Caxias do Sul - RS - Brasil - E-mail: [vendas@palfinger.com](mailto:vendas@palfinger.com)  
SAC - Serviço de Atendimento ao Cliente: 0800 51 2366