

GOTTWALD

Teleskop- Autokran

AMK 56-42

Hydraulic Crane

Tragfähigkeit 50/57 t

Lifting capacity 50/57 t

Camion-Grue
à Flèche Téléscopique

Force de levage 50/57 t

- 34,1 m Teleskopausleger
- 7,0 m Klappspitze
- 10,5 m Spitzenausleger
- 47,0 m Rollenhöhe

Telescopic boom/Flèche télescopique
Swingaway fly/Flèchette repliable
Fixed fly jib/Flèchette treillis
Pulley height/Hauteur des poulies



Fahrgestell

| | |
|----------------------------|--|
| Rahmen: | Verwindungs- und biegesteife Stahlkonstruktion in Schalenbauweise |
| Abstützung: | Doppelkasten-Ausführung, bis 6,50 m hydraulisch ausfahrbar |
| Motor: | Daimler Benz-Dieselmotor OM 422 A, 8 Zylinder, wassergekühlt Leistung nach DIN: 235 kW (320 PS) bei 2200 U/min, max. Drehmoment 1402 Nm (143 mkp) 1200 U/min. mit Allison-Wandler-Lastschalt-Automatik-Getriebe MT 654 5 Vorwärtsgänge, ein Rückwärtsgang, Anfahrwandlung $i = 2,2$ zusätzlich nachgeschaltetes Verteilergetriebe mit 2 Schaltstufen, d. h. 10 Vorwärts- und 2 Rückwärtsfahr Geschwindigkeiten Kraftstoffbehälter 310 l |
| Achsen: | Antrieb 8 X 6, Planetenachsen Alle 4 Achsen in Parabelfedern aufgehängt und hydraulisch blockierbar, in blockiertem Zustand jeweils zwischen den Vorder- und Hinterachsen Achslastausgleich vorn: 2 Lenkachsen, ZF-Hydrolenkung, Achsantrieb der 1. Achse ist zuschaltbar hinten: 2 starre Antriebsachsen |
| Bremsen: | Druckluft-Zweikreis-Bremsanlage auf alle Räder wirkend, Feststellbremse wirkt auf 2 Hinterachsen, Motorbremse wirkt auf die Antriebsachsen |
| Bereifung: | 8fach, 14.00-20, PR 22, S + G-Profil, Felgen 10.0-20 |
| Elektrische Anlage: | 24 Volt mit 650 Watt, Drehstromlichtmaschine, Fahrzeugbeleuchtung nach StVZO |

Kranoberwagen

| | |
|-------------------------|---|
| Rahmen: | Verwindungs- und biegesteife Stahlkonstruktion mit Kugeldrehverbindung |
| Krankabine: | Doppelkabine mit Sicherheitsverglasung, Fahrerkabine in Fahrtrichtung, Krankabine in Auslegerrichtung, ausgestattet mit den Steuerungs- und Kontrollinstrumenten, Dieselheizung |
| Hydrauliksystem: | Vom Dieselmotor im Fahrgestell (bei Kranbetrieb auf 1800 U/min begrenzt) werden angetrieben: Axialkolben-Doppelpumpe mit Zusatzpumpe für 3 unabhängige Arbeitskreise, Steuerung durch 3 Vierfach-Handhebel Geschwindigkeiten stufenlos steuerbar |
| Hubwerk: | Hydraulisch angetriebene Seiltrommelwinde mit automatischer Bremse max. Seilzug: 46 kN (DIN-Wert) Seilgeschwindigkeit: im Schnellgang bis 120 m/min. |
| Drehwerk: | Hydromotor, Stirnradgetriebe, automatische Bremse, 0 bis ca. 1,5 U/min |
| Wippwerk: | Ein Differentialzylinder mit Senkbremsventil |
| Gegengewicht: | 7,0 t |

Kraneinrichtungen

| | |
|----------------------------------|--|
| Teleskopausleger: | Grundausleger mit 4 Teleskopteilen, davon 3 unter Last teleskopierbar, Auslegerlänge 34,1 m |
| Spitzenausleger: | Gitterausleger 7,0 m, verlängerbar auf 10,5 m, für Festanbau 10 ⁰ zum Teleskopausleger wahlweise auch: Klappspitze 7,0 m lang, Gitterkonstruktion |
| Hakenflaschen: | 50,0 t mit Einfachhaken, 5-rollig 30,0 t mit Einfachhaken, 3-rollig (Standard) 12,5 t mit Einfachhaken, 1-rollig |
| Sicherheitseinrichtungen: | Hub- und Senkenschalter, Neigungsanzeige, Sicherheitsventile gegen Rohr- und Schlauchbruch, wahlweise automatische oder halbautomatische Lastmomentbegrenzung |

Maße, Gewichte, Fahrgeschwindigkeiten

Dimensions, Weights, Travelling speeds
Encombrement, Poids, Vitesses de déplacement

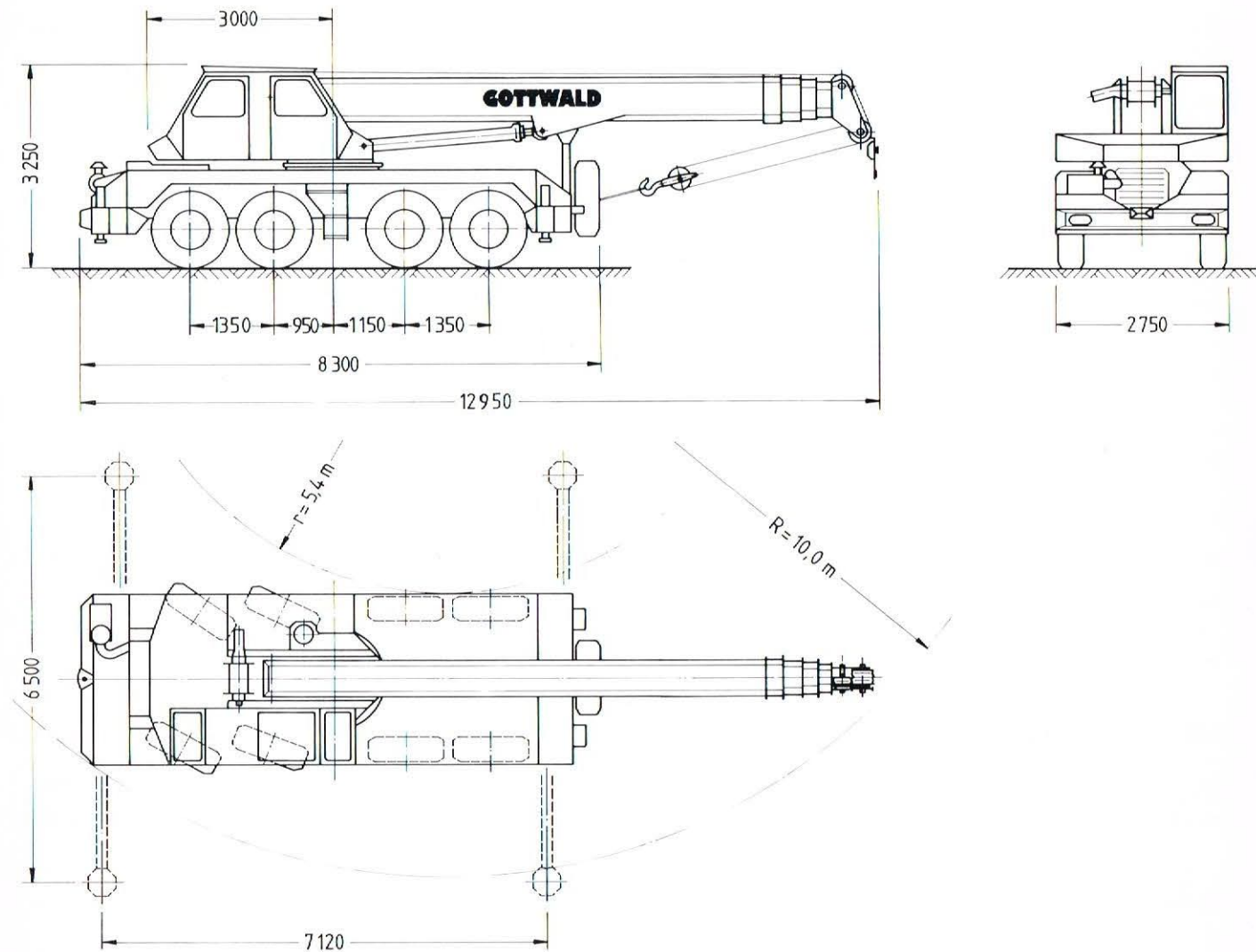

Transportgewicht / Transport weight / Poids pour le transport: 38,50 t

Achslasten / Axle load / Charges sur essieux:
2 X 8,50 t vorn / front / avant
2 X 10,75 t hinten / rear / arrière

Fahrgeschwindigkeiten (km/h) bei Motordrehzahl n = 2200 U/min
Travelling speeds (km/h) at engine speed of 2200 r.p.m.
Vitesses de déplacement (km/h), Moteur à 2200 t/mn

Max. Steigfähigkeit:
Max. Gradeability: **ca. 70%**
Rampe max.:

| Gang Gear / Vitesse | 1. | 2. | 3. | 4. | 5. | R. |
|--|--------|------|------|------|------|-------|
| Übersetzung Gear ratio / Démultiplication | 4,17 | 2,21 | 1,66 | 1,27 | 1,0 | 10,76 |
| Straße On Road / Route | 0-16,3 | 30,8 | 41,0 | 53,5 | 68,0 | 0-6,3 |
| Gelände Off Road / Terrain | 0- 8,5 | 16,1 | 21,4 | 28,0 | 35,6 | 0-3,3 |

Änderungen der Konstruktion, der technischen Daten sowie der Gewichte und Abmessungen behalten wir uns vor.
We reserve the right to modify the construction, the technical data as well as the weights and dimensions.
Sous réserves de modifications de la construction, des caractéristiques ainsi que des poids et dimensions.

Chassis

| | |
|---------------------------|---|
| Frame: | Rigid built torsion-free steel monocoque structure |
| Outriggers: | Double box design, hydraulically extendable up to 6,50 m |
| Engine: | Daimler Benz-Diesel engine OM 422 A, 8 cylinder, water-cooled, Output according to DIN: 235 kW (320 HP) at 2200 r.p.m., max. torque 1402 Nm (143 mkg) at 1200 r.p.m. with Allison-converter-power shift automatic transmission MT 654 5 forward gears, one reverse gear, torque multiplication $i = 2,2$ additionally a range change distributor gearbox with 2 changing stages, i. e. 10 forward and 2 reverse gear speeds Fuel tank: 310 litres |
| Axles: | 8 × 6, planetary axles All 4 axles suspended in parabolic springs and hydraulically blockable, in blocked condition axle load compensation between the front and rear axles respectively front: 2 steering axles, ZF hydro-steering, drive of 1st axle is synchronizable rear: 2 rigid drive axles |
| Brakes: | Air pressure double circuit brake system acting on all wheels, parking brake acts on the 2 rear axles, engine brake acting on all drive axles |
| Tyres: | set of 8, 14.00-22, 22 ply, S + G profile, Rims 10.0-20 |
| Electrical system: | 24 volt with 650 watt, dynamo, vehicle lighting according to EEC regulations |

Crane superstructure

| | |
|--------------------------|---|
| Frame: | Rigid built torsion-free steel weldment with ball bearing slewing rim |
| Crane Cab: | Double cab with safety glass, driver's cab in direction of travel, crane cab in direction of boom, equipped with control and operating instruments. Diesel heater |
| Hydraulic system: | The following are driven by a Diesel engine on the chassis (by crane operation limited to 1800 r.p.m.) Axial piston double-pump with an auxiliary pump for 3 independent operating circuits, 3 fourway hand control levers Speeds infinitely variable |
| Hoist gear: | Hydraulically driven rope drum winch with automatic brake max. rope pull: 46 kN (DIN rating) rope speed: in rapid motion up to 120 m/min. |
| Slewing gear: | Hydro-motor, spur gear, automatic brake, 0 to approx. 1,5 r.p.m. |
| Derricking gear: | One differential ram with lowering brake valve |
| Counterweight: | 7,0 t |

Crane equipment

| | |
|--------------------------|---|
| Telescopic boom: | Basic boom with 4 telescope sections, of which 3 can be telescoped under load, boom length 34,10 m |
| Fly jib: | 7,0 m lattice-type jib, extendable up to 10,5 m, for rigid mounting of 10 ⁰ to telescope boom optional: swing-away fly 7,0 m long, lattice-type construction |
| Hook blocks: | 50,0 t with single hook, 5-sheaved 30,0 t with single hook, 3-sheaved (Standard) 12,5 t with single hook, single sheaved |
| Safety equipment: | Hoist and lowering limit switch, angle indicator, safety valves against pipe and hose fractures, automatic or semi-automatic safe load limiter optional |

Châssis

| | |
|---------------------------------|--|
| Cadre: | Construction métallique résistant à la torsion et à la flexion en construction monocoque |
| Calage: | Exécution à double caisson, extractable hydrauliquement jusqu'à 6,50 m |
| Moteur: | Moteur diesel Daimler Benz, OM 422 A, à 8 cylindres, refroidi par eau Puissance suivant DIN: 235 kW (320 Ch DIN), à 2200 t/mn, couple maxi. 1402 Nm (143 mkg) 1200 t/mn avec convertisseur de couple automatique Allison, MT 654 5 vitesses avant, 1 vitesse arrière, démultiplication au démarrage $i = 2,2$ Boîte de distribution supplémentaire, montée en arrière avec 2 rapports de vitesse, c.a.d. 10 vitesses avant et 2 vitesses arrière Réservoir de carburant: 310 l |
| Essieux: | Commande 8 × 6, essieux planétaires Les 4 essieux ont une suspension à ressorts paraboliques et sont bloquables hydrauliquement En position bloquée, répartition de la charge entre essieux avant et essieux arrière Avant: 2 essieux directeurs, direction hydraulique ZF, possibilité de connexion de la commande du 1er essieu Arrière: 2 essieux moteurs fixes |
| Freins: | Installation de freinage à deux circuits, à air comprimé, agissant sur toutes les roues, frein d'arrêt agissant sur les deux essieux arrière, frein moteur sur les essieux moteurs |
| Pneumatiques: | 8 pneumatiques, 14.00-20, 22 ply, profilé route + terrain, jantes: 10.0-20 |
| Installation électrique: | 24 Volt avec 650 Watt, alternateur triphasé, éclairage routier suivant prescriptions routières (StVZO) |

Superstructure de la grue

| | |
|-----------------------------------|--|
| Cadre: | Construction métallique, rigide à la torsion et à la flexion, avec couronne d'orientation à billes |
| Cabine de la grue: | Double-cabine à vitres de sécurité, cabine de conduite dans le sens de la marche, cabine de la grue dans le sens de la flèche, équipée des instruments de commande et de contrôle, chauffage diesel |
| Installation hydraulique: | Le moteur diesel, (on utilisation grue limité à 1800 t/mn) situé dans le châssis actionne: la double-pompe à pistons coaxiaux avec pompe auxiliaire pour trois circuits de travail indépendants, commande par trois leviers manuels à quatre positions vitesses réglables sans à-coups |
| Mécanisme de levage: | Treuil à tambour à câble actionné hydrauliquement avec frein automatique Traction: 46 kN (valeur DIN) Vitesse du câble: avec vitesse rapide jusqu'à 120 m/mn. |
| Mécanisme d'orientation: | Moteur hydraulique, réducteur à roues dentées, frein automatique, de 0 à environ 1,5 t/mn |
| Mécanisme de var. de volée | Un cylindre à différentiel avec soupape de freinage |
| Contre-poids: | 7,0 t |

Equipement de la grue

| | |
|---------------------------------|--|
| Flèche télescopique: | Flèche de base avec 4 éléments télescopiques, dont 3 télescopables en charge, longueur de flèche 34,1 m |
| Fléchette: | 7,0 m de longueur, en construction treillis rallongeable jusqu'à 10,5 m pour montage fixe à 10 ⁰ sur la flèche télescopique aux choix: fléchette rabattable de 7,0 m de longueur en construction treillis |
| Crochets mouflés: | 50,0 t à croc simple, à 5 poulies 30,0 t à croc simple, à 3 poulies (Standard) 12,5 t à croc simple, à 1 poulie |
| Equipements de sécurité: | Interrupteurs de fin de course pour le levage et la descente, soupapes de sécurité contre la rupture des tuyaux et flexibles, limiteur de couple automatique ou semi-automatique, au choix |

Tragfähigkeiten (t) am Teleskopausleger

Kran abgestützt, Drehbereich 360°, Gegengewicht 7,0 t

DIN-Werte

Lifting Capacities (t) on Main Jib

Crane propped, Slewing Range 360°, Counterweight 7,0 t

DIN-Ratings

Forces de levage (t) de la flèche télescopique

Grue calée, sur 360°, Contrepoids 7,0 t

Normes DIN

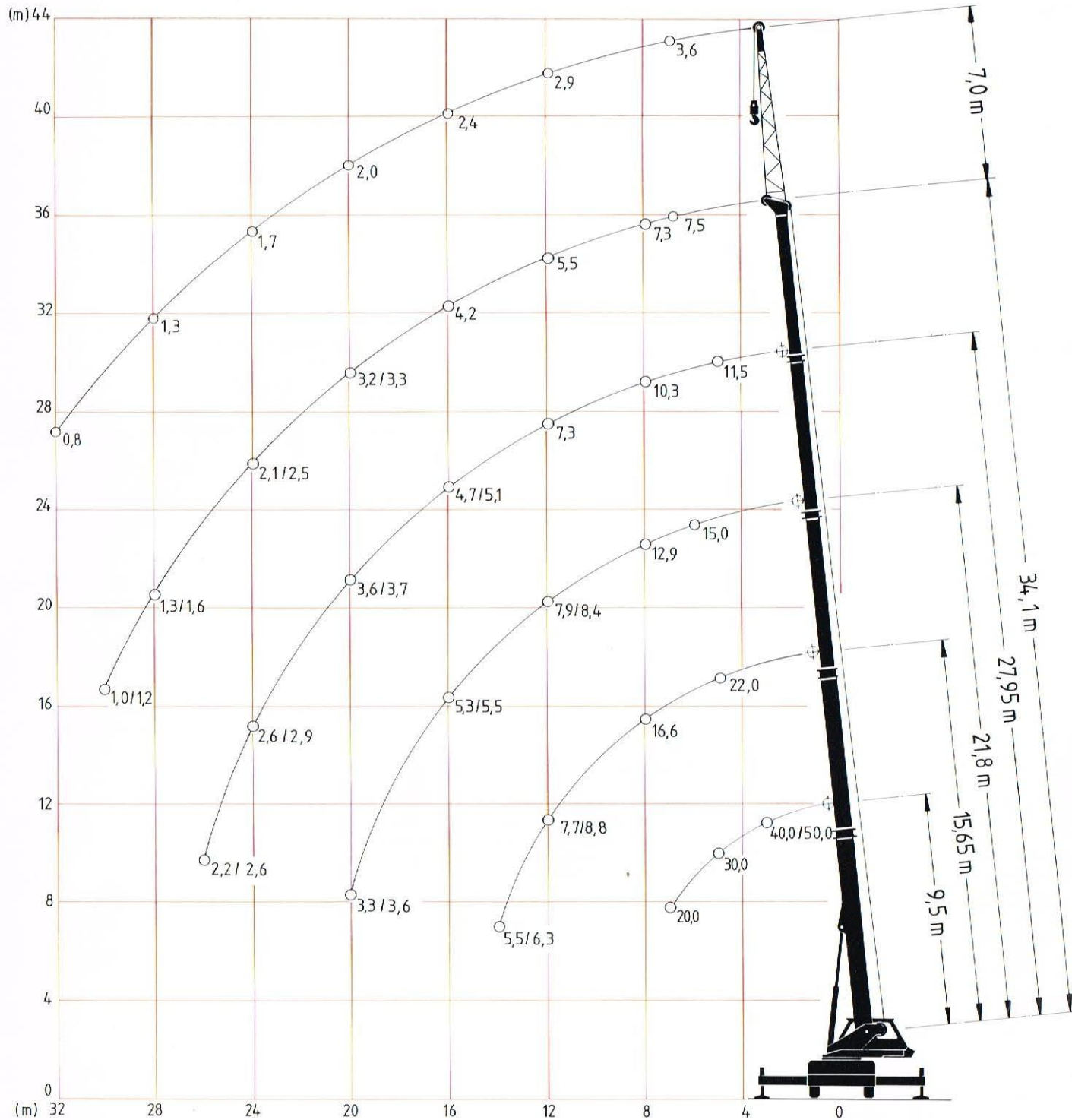

Tragfähigkeiten (t) an der Klappspitze 7,0 m

| Ausladung Raddi/Portée | m | 7 | 8 | 9 | 10 | 12 | 14 | 16 | 18 | 20 | 22 | 24 | 26 | 28 | 30 | 32 | 34 |
|------------------------|---|-----|-----|-----|-----|-----|-----|-----|-----|-----|-----|-----|-----|-----|-----|-----|-----|
| DIN | | 3,6 | 3,4 | 3,3 | 3,1 | 2,9 | 2,6 | 2,4 | 2,2 | 2,0 | 1,8 | 1,7 | 1,5 | 1,3 | 1,0 | 0,8 | 0,6 |
| 85% | | 4,2 | 4,0 | 3,9 | 3,7 | 3,5 | 3,2 | 2,9 | 2,7 | 2,4 | 2,2 | 2,0 | 1,8 | 1,6 | 1,3 | 1,0 | 0,8 |

Lifting Capacities (t) on Swingaway fly 7,0 m

Forces de levage (t) de la Flèche repliable 7,0 m

Tragfähigkeiten (t) am Teleskopausleger

Kran abgestützt, Drehbereich 360°, 2. Wert bei 2 × 10° Schwenkbereich, Gegengewicht 7,0 t

Lifting Capacities (t) on Main Jib

Crane propped, Slewing Range 360°, 2nd Rating at 2 × 10° slewing range, Counterweight 7,0 t

Forces de levage (t) de la flèche télescopique

Grue calée, sur 360°, 2e valeur, sur 2 × 10°, Contrepoids 7,0 t

| Ausladung Raddi/Portée | Auslegerlänge / Length of Boom / Longueurs de flèche | | | | | | | | | | | | | |
|------------------------|--|-----------|-----------|-----------|----------------------|---------|----------------------|---------|-----------------------|---------|-----------------------|---------|---------|---------|
| | 9,5 m | | 15,65 m | | 21,8 m ¹⁾ | | 21,8 m ²⁾ | | 27,95 m ¹⁾ | | 27,95 m ²⁾ | | 34,1 | |
| m | DIN | 85% | DIN | 85% | DIN | 85% | DIN | 85% | DIN | 85% | DIN | 85% | DIN | 85% |
| 3 | 40,0/50,0 | 46,0/57,0 | 22,0 | 26,0 | | | | | | | | | | |
| 4 | 36,0/39,0 | 42,0/45,0 | 22,0 | 26,0 | 15,0 | 17,5 | 11,5 | 13,5 | | | | | | |
| 5 | 30,0 | 35,0 | 22,0 | 26,0 | 15,0 | 17,5 | 11,5 | 13,5 | 11,5 | 13,5 | 8,5 | 9,5 | | |
| 6 | 24,0 | 28,0 | 21,8 | 25,0 | 15,0 | 17,5 | 11,2 | 12,9 | 11,5 | 13,5 | 7,8 | 9,0 | 7,5 | 8,5 |
| 7 | 20,0 | 23,0 | 19,2 | 22,0 | 14,5 | 16,2 | 10,4 | 12,0 | 11,0 | 12,8 | 7,3 | 8,5 | 7,5 | 8,5 |
| 8 | | | 16,6 | 18,5 | 12,9 | 15,0 | 9,6 | 11,0 | 10,3 | 12,0 | 6,7 | 7,9 | 7,3 | 8,5 |
| 9 | | | 13,8/14,2 | 14,2/16,4 | 11,4 | 13,3 | 8,9 | 10,3 | 9,5 | 11,1 | 6,4 | 7,5 | 6,8 | 8,0 |
| 10 | | | 11,2/12,4 | 13,0/14,4 | 10,2 | 11,9 | 8,3 | 9,6 | 8,7 | 10,2 | 5,9 | 6,9 | 6,2 | 7,3 |
| 12 | | | 7,7/ 8,8 | 7,7/10,3 | 7,9/8,4 | 9,3/9,9 | 7,2 | 8,4 | 7,3 | 8,6 | 5,3 | 6,3 | 5,5 | 6,5 |
| 14 | | | 5,5/ 6,3 | 6,6/ 7,5 | 5,6/6,5 | 6,7/7,7 | 6,8 | 8,0 | 6,1 | 7,3 | 4,7 | 5,6 | 4,9 | 5,8 |
| 16 | | | | | 4,2/4,8 | 5,1/5,8 | 5,3/5,5 | 6,3/6,5 | 4,7/5,1 | 5,7/6,1 | 4,5 | 5,3 | 4,2 | 5,0 |
| 18 | | | | | 3,1/3,6 | 3,9/4,4 | 4,3/4,7 | 5,1/5,7 | 3,6/4,1 | 4,4/5,0 | 4,3 | 5,1 | 3,7 | 4,5 |
| 20 | | | | | 2,2/2,7 | 2,8/3,4 | 3,3/3,6 | 4,0/4,3 | 2,7/3,2 | 3,4/4,0 | 3,6/3,7 | 4,3/4,4 | 3,2/3,3 | 3,9/4,0 |
| 22 | | | | | | | | | 2,1/2,5 | 2,7/3,2 | 3,0/3,4 | 3,6/4,3 | 2,6/2,9 | 3,2/3,5 |
| 24 | | | | | | | | | 1,5/1,9 | 2,1/2,5 | 2,6/2,9 | 3,2/3,5 | 2,1/2,5 | 2,6/3,1 |
| 26 | | | | | | | | | 1,1/1,4 | 1,6/2,0 | 2,2/2,6 | 2,7/3,2 | 1,6/2,0 | 2,1/2,5 |
| 28 | | | | | | | | | | | | | 1,3/1,6 | 1,7/2,1 |
| 30 | | | | | | | | | | | | | 1,0/1,2 | 1,4/1,6 |

- 1) Teleskopstufe 1 und 2 voll ausgefahren, Teleskopstufe 3 eingefahren.
- 2) Teleskopstufe 2 und 3 voll ausgefahren, Teleskopstufe 1 eingefahren.

- 1) Telescope section 1 and 2 fully extended, Telescope section 3 retracted.
- 2) Telescope section 2 and 3 fully extended, Telescope section 1 retracted.

- 1) Eléments télescopiques 1 et 2 entièrement sortis, Elément télescopique 3 rentré.
- 2) Eléments télescopiques 2 et 3 entièrement sortis, Elément télescopique 1 rentré.

Kran freistehend nach hinten 2 × 10° DIN-Werte

Free on wheels over rear 2 × 10° DIN-Ratings

Grue non calée sur l'arrière 2 × 10° Normes DIN

| Ausladung Raddi/Portée | Auslegerlänge / Length of Boom / Longueurs de flèche | |
|------------------------|--|---------|
| | 9,5 m | 15,65 m |
| 3 | 15,0 | 10,0 |
| 4 | 12,0 | 9,0 |
| 5 | 9,5 | 8,0 |
| 6 | 7,5 | 7,0 |
| 7 | 6,2 | 6,2 |
| 8 | | 5,0 |
| 9 | | 4,2 |
| 10 | | 3,5 |
| 12 | | 2,0 |

Anmerkungen zu den Tragfähigkeiten: Siehe Seite 9.

Remarks concerning the Lifting capacities: See page 9.

Remarques concernant les forces de levage: Voir page 9.

Tragfähigkeiten (t) am Spitzenausleger

(Festanbau 10°)

Kran abgestützt, Drehbereich 360°
Gegengewicht 7,0 t
Hauptauslegerlänge 34,1 m

DIN-Werte

Lifting Capacities (t) on Fly Jib

(rigid mounted 10°)

Crane propped, Slewing Range 360°
Counterweight 7,0 t
Length of main jib 34,1 m

DIN-Ratings

Forces de levage (t) de la flèche

(fixe 10°)

Grue calée, sur 360°
Contrepoids 7,0 t
Longueur flèche principale 34,1 m

Normes DIN

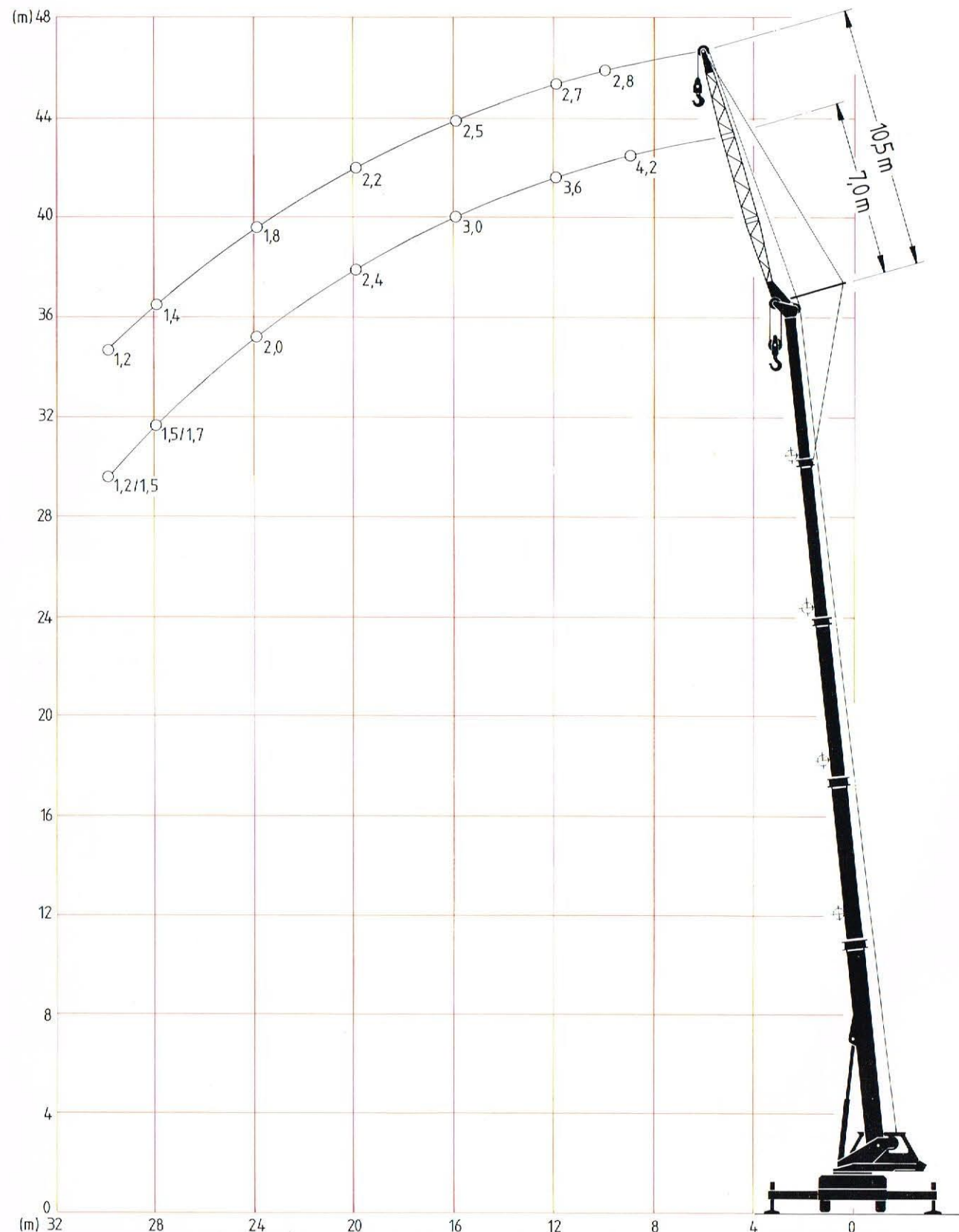

Tragfähigkeiten (t) am Spitzenausleger

(Festanbau 10°)

Kran abgestützt, Drehbereich 360°
2. Wert bei 2 × 10° Schwenkbereich,
Gegengewicht 7,0 t
Hauptauslegerlänge 34,1 m

Lifting Capacities (t) on Fly Jib

(rigid mounted 10°)

Crane propped, Slewing Range 360°
2nd Rating at 2 × 10° slewing range,
Counterweight 7,0 t
Length of main jib 34,1 m

Forces de levage (t) de la flèche

(fixe 10°)

Grue calée, sur 360°
2e valeur, sur 2 × 10°
Contrepoids 7,0 t
Longueur flèche principale 34,1 m

| Ausladung Radii Portée | Spitzenauslegerlängen Fly Jib Lengths Longueurs de flèche | | | |
|------------------------------|---|---------|--------|------|
| | 7,0 m | | 10,5 m | |
| m | DIN | 85 % | DIN | 85 % |
| 9 | 4,2 | 4,8 | | |
| 10 | 4,0 | 4,5 | 2,8 | 3,2 |
| 12 | 3,6 | 4,1 | 2,7 | 3,1 |
| 14 | 3,3 | 3,8 | 2,6 | 3,0 |
| 16 | 3,0 | 3,4 | 2,5 | 2,9 |
| 18 | 2,7 | 3,1 | 2,4 | 2,7 |
| 20 | 2,4 | 2,7 | 2,2 | 2,5 |
| 22 | 2,2 | 2,5 | 2,0 | 2,3 |
| 24 | 2,0 | 2,3 | 1,8 | 2,0 |
| 26 | 1,9 | 2,1 | 1,6 | 1,8 |
| 28 | 1,5/1,7 | 1,7/1,9 | 1,4 | 1,6 |
| 30 | 1,2/1,5 | 1,4/1,7 | 1,2 | 1,4 |

Anmerkungen zu den Tragfähigkeiten

Tragfähigkeiten = Nutzlast + Hakenflasche + Anschlagmittel.

Bei gleichzeitig angebaute Spitzenausleger reduzieren sich die Tragfähigkeiten am Hauptausleger.

Die Tragfähigkeiten gelten für ebenen und festen Boden.

DIN: Die Tragfähigkeiten überschreiten nicht 75% der Kipplast. Sie entsprechen DIN 15019.2 (Prüflast = 1,25 x Hublast + 0,1 x Ausleger-Eigengewicht, auf die Ausleger-spitze reduziert).

85%: Die Tragfähigkeiten überschreiten nicht 85% der Kipplast.
Prüflast = 1,1 x Hublast.

Remarks concerning the Lifting Capacities

Lifting Capacities = Actual Load + Snatch Block + Auxiliary Equipment.

By simultaneous mounting of the Fly Jib, the load capacities are reduced on the Main Jib.

The Lifting capacities are valid for even and stable ground.

DIN: The Lifting Capacities do not exceed 75% of the tipping load. They correspond to DIN 15019.2 (Test load = 1,25 x Hoist load + 0,1 x Jib-own weight, reduced on the Jib Head).

85%: The Lifting Capacities do not exceed 85% of the tipping load.
Test load = 1,1 x Hoist load.

Remarques concernant les forces de levage

Forces de levage = charge utile + crochet-moufle + moyens de préhension.

Lorsque la flèche est montée, les forces de levage à la flèche principale se réduisent. Les forces de levage sont valables sur sols plans et solides.

DIN: Les forces de levage ne dépassent pas 75% de la charge de basculement. Elles sont conformes à la norme DIN 15019.2 (charge d'essai = 1,25 x charge à lever + 0,1 x poids propre de la flèche, réduite à la tête de flèche).

85%: Les forces de levage ne dépassent pas 85% de la charge de basculement.
Charge d'essai = 1,1 x charge à lever.

GOTTWALD

AMK 56-42

Andere Krane aus unserem Herstellungsprogramm:

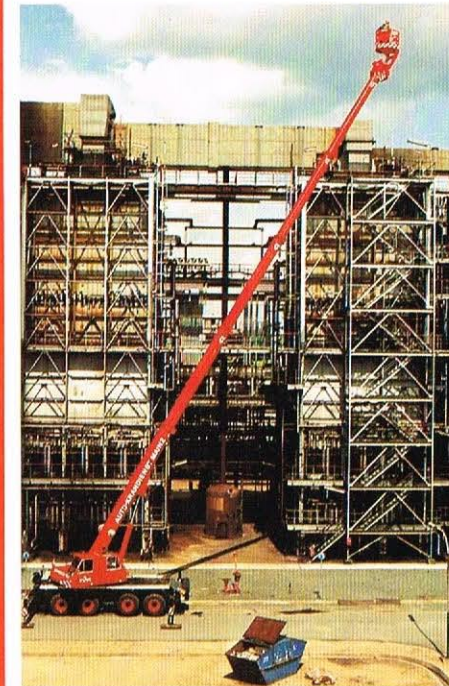

GOTTWALD AMK 56-42 (mit Hubarbeitsbühne),
50/57 t Tragfähigkeit

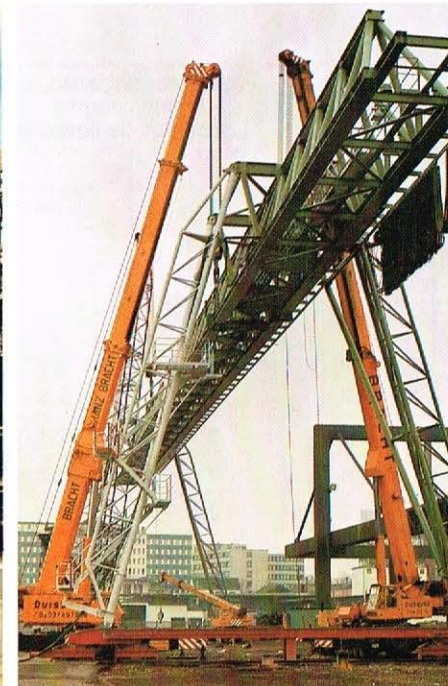

GOTTWALD AMK 306-83, 300/340 t Tragfähigkeit
GOTTWALD AMK 146-63, 150/160 t Tragfähigkeit



GOTTWALD AMK 200-83, 200/230 t Tragfähigkeit



GOTTWALD AMK 400-93, 400/500 t Tragfähigkeit

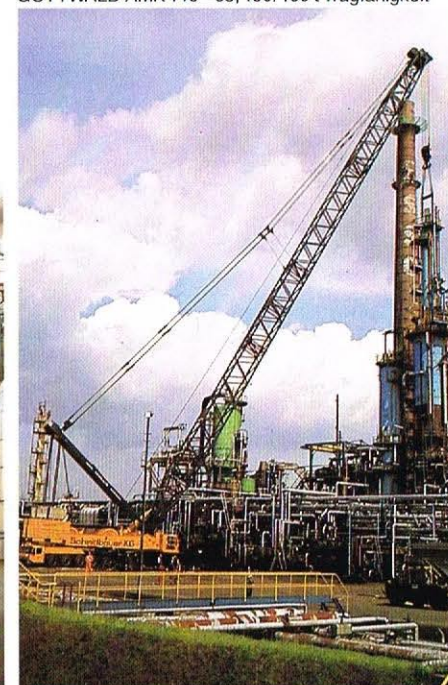

GOTTWALD AK 850, 800/850 t Tragfähigkeit

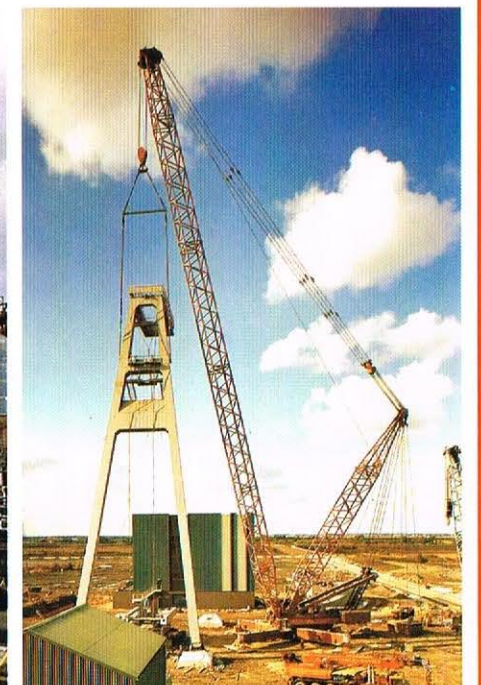

GOTTWALD AK 680, 650/850 t Tragfähigkeit



GOTTWALD

GOTTWALD GMBH · D 4000 DÜSSELDORF 13 · W. GERMANY
POSTFACH 13 03 29 · REISHOLZER WERFTSTRASSE
TELEFON: (02 11) 79 56-0 · TELEX: 8 582 638

Printed in Germany