

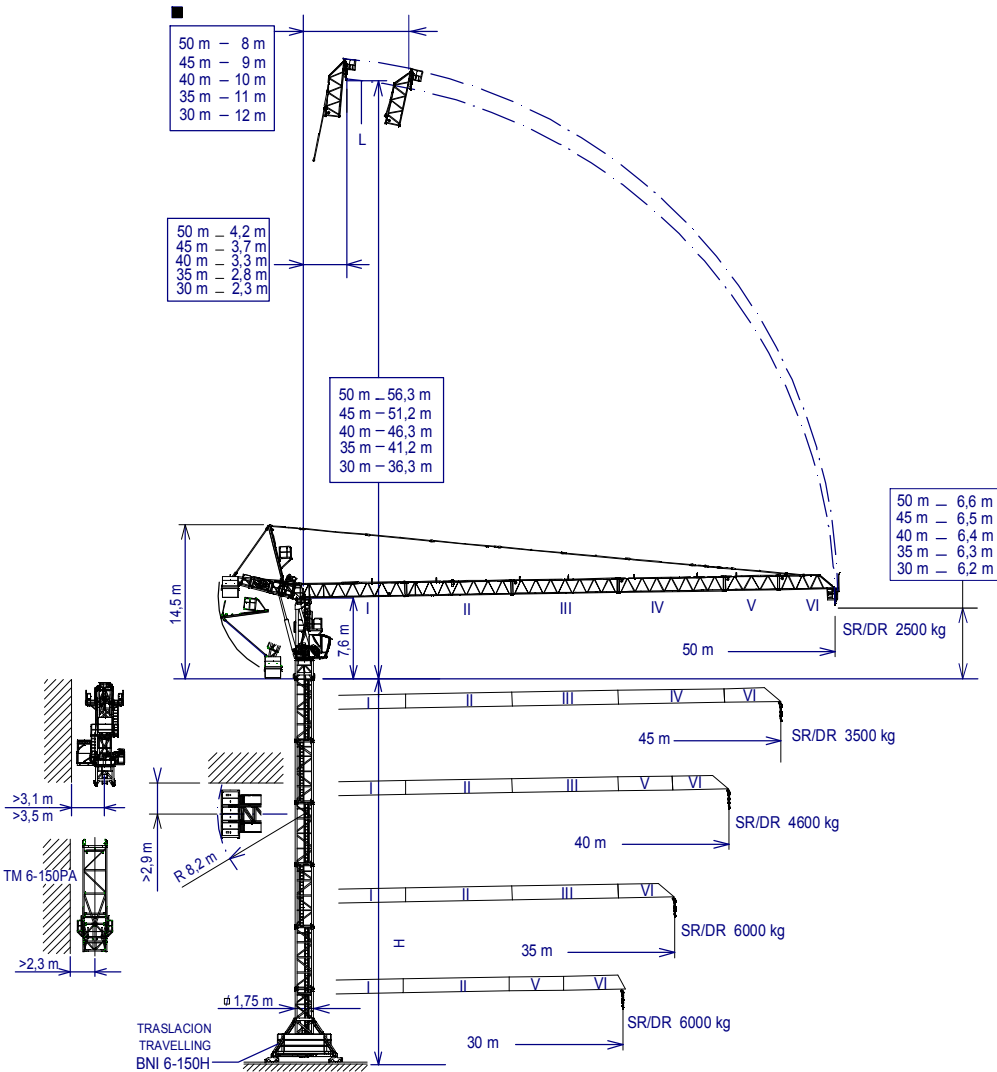

EN 14439
C25

UNE-EN-ISO 9001



Máxima altura de torre sin arriostrar (m).

Maximum tower height without fastening (m).

Hauteur maximale de tour sans ancrage (m).

Максимальная высота башни без крепления (м).

Desteksiz maksimum kule yüksekliği (m)

أقصى ارتفاع للبرج بدون ربط (م)

H =

* Tramo pluma / Jib section / Tronçon de flèche / Секция стрелы / Bom bölümü / أجزاء الذراع

** Punta de pluma / Jib end / Pointe de flèche / Конец стрелы / Bom ucu / مقدمة الذراع

*Tramo pluma I / Jib section I ----208.40.000

*Tramo pluma II / Jib section II----208.41.000

*Tramo pluma III / Jib section III --208.42.000

*Tramo pluma IV / Jib section IV --208.43.000

*Tramo pluma V / Jib section V ----208.44.000

*Tramo pluma VI / Jib section VI --208.45.500

**Punta pluma/Jib end -----208.45.000

TM 6-150PA-----161.35.500

T3-150-----161.32.000

T6-150-----161.31.000

TD6-150-----161.31.700

T12-150-----161.31.500

AN 150-----161.21.000

BNI 6-150H-----161.20.300

ABH 100-----201.23.000

(H) TRASLACIÓN / TRAVELLING /

TRASLACION / ПЕРЕМЕЩЕНИЕ / RAY YÜRÜYÜŞLÜ / متحركة

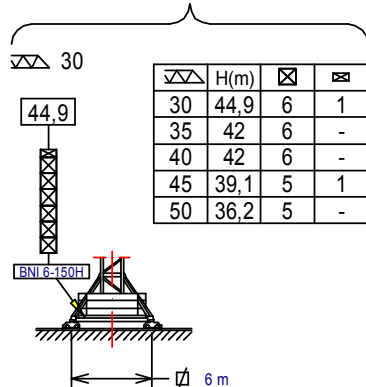

(H) ESTACIONARIA / STATIONARY /

STATIONAIRE / СТАЦИОНАРНОЕ СОСТОЯНИЕ / SABIT / ثابتة

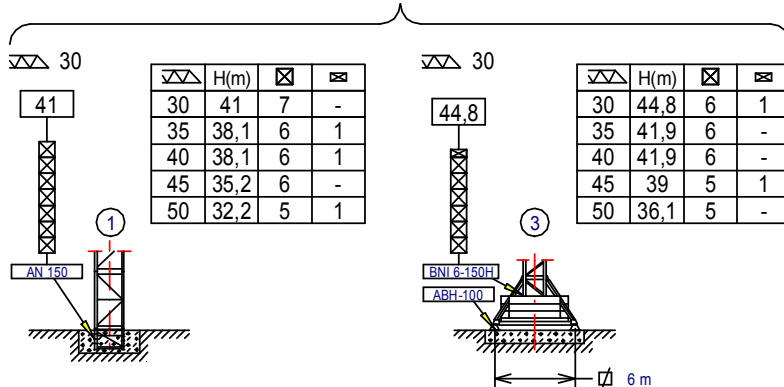

☒ T3-150

☒ T6-150

☒ TD6-150

☒ T12-150



JASO EQUIPOS DE OBRAS Y CONSTRUCCIONES, S.L.



FEM 1005 - C25













Reservado el derecho a modificaciones sin previo aviso. Declinamos toda responsabilidad derivada de la información proporcionada / Subject to modification, without previous warning. This information is supplied without liability / L'entreprise se réserve le droit de procéder à des modifications sans préavis. Nous déclinons toute responsabilité quant aux informations fournies / Мы оставляем за собой право на внесение изменений без предварительного уведомления. Мы снимаем с себя любую ответственность в отношении предоставленной информации / Önceden bildirilmeksizin değiştirilme hakkı saklıdır. Verilen bilgiler için hiçbir sorumluluk kabul etmemekteyiz / حقوق التغيير محفوظة دون إشعار مسبق. دون أدنى مسؤولية عن المعلومات المقدمة

Fecha / Date: 20-08-2014

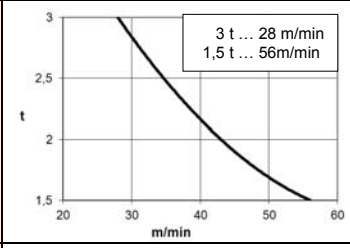
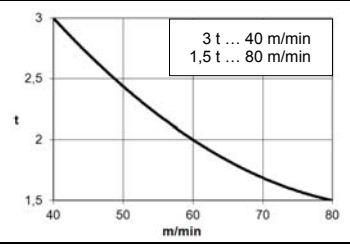
CARGAS / LOADS / CHARGES / НАГРУЗКИ / YÜKLER / الأحمال **J168HPA**

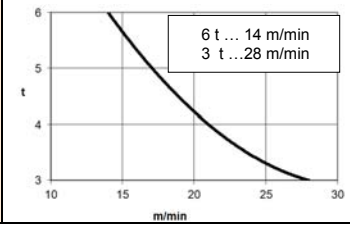
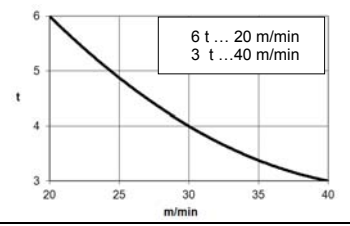
| | | | | | | | |
|--|--|--|-----------|-----------|-----------|-----------|--------------|
|  | SR / DR (kg) | Cargas máximas / Maximum loads / Charges maximales / Максимальные нагрузки / Maksimum yük / أقصى حمولة SR/DR - 3000/6000 kg | | | | | 3000/6000 kg |
| | Alcance del gancho [m] / Hook reach [m] / Portée du crochet (m) / Радиус действия крюка (m) / Kancanın yüksekliği (m) / مدى الخطاف | | | | | | @ (m) |
| | 50 | 45 | 40 | 35 | 30 | 25 | |
| 50 m | 2500 | 3000/3310 | 3000/3965 | 3000/4725 | 3000/5685 | 3000/6000 | 47,4/28,6 |
| 45 m | — | 3000/3500 | 3000/4470 | 3000/5310 | 3000/6000 | 3000/6000 | 45,0/31,5 |
| 40 m | — | — | 3000/4600 | 3000/5815 | 3000/6000 | 3000/6000 | 40,0/34,1 |
| 35 m | — | — | — | 3000/6000 | 3000/6000 | 3000/6000 | 35,0 |
| 30 m | — | — | — | — | 3000/6000 | 3000/6000 | 30,0 |

CARACTERISTICAS DE MECANISMOS / MECHANISMS FEATURES / CARACTÉRISTIQUES DES MÉCANISMES / ХАРАКТЕРИСТИКИ МЕХАНИЗМОВ / MEKANİZMALARIN ÖZELLİKLERİ / الخصائص الآلية **J168HPA**

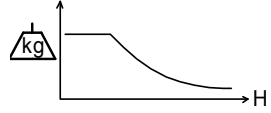
| | | | | | | |
|---|---|--|---|---|---|---|
| *opcional *optional *en option *опция *opsiyonel *اختياري |  | |  |  |  |  |
| | EC2556VF 18,4 kW | *EC3380VF 24,2 kW | TG2020VF 2x7,3 kW | OG1108VF 2x4 kW | EPH2020VF 15 kW | TH1506 11 kW |
|  |  |  | 0...20 m/min | 0...0,2 0,2...0,4 0,4...0,8 r/min sl/min | 2 min | 0,6 m/min |
|  |  |  |  400V 50Hz P_{TOTAL}(EC2556VF + OG1108VF + EPH2020VF) = 41,4 kW P_{TOTAL}(*EC3380VF + OG1108VF + EPH2020VF) = *47,2 kW | | | |
|  | H ≤ SR 434 m DR 217 m |   | | | | |



JASO EQUIPOS DE OBRAS Y CONSTRUCCIONES, S.L.



FEM 1005 – C25

Reservado el derecho a modificaciones sin previo aviso. Declinamos toda responsabilidad derivada de la información proporcionada / Subject to modification, without previous warning. This information is supplied without liability / L'entreprise se réserve le droit de procéder à des modifications sans préavis. Nous déclinons toute responsabilité quant aux informations fournies / Мы оставляем за собой право на внесение изменений без предварительного уведомления. Мы снимаем с себя любую ответственность в отношении предоставленной информации / Önceden bildirilmeksizin değiştirilme hakkı saklıdır. Verilen bilgiler için hiçbir sorumluluk kabul etmemekteyiz / حقوق التغيير محفوظة دون إشعار مسبق. دون أدنى مسؤولية عن المعلومات المقدمة

LISTA DE EMBARQUE / PACKING LIST / LISTE DE COLISAGE / СПИСОК ПОСТАВКИ / ÇEKİ LİSTESİ / قائمة التحميل J168HPA

| DENOMINACIÓN / DENOMINATION / DÉSIGNATION / НАЗВАНИЕ / AÇIKLAMA / اسم | | L [m] | A [m] | H [m] | P / W [kg] |
|--|---|--------|-------|-------|------------|
| Torre inferior / Lower tower / Tour inférieure / Нижняя башня Alt kule / البرج السفلي | TI-6-150 | | | | |
| | T6-150 | 6,175 | 2,190 | 2,190 | 3.535 |
| Torre / Tower / Tour | TD6-150 | | | | |
| Башня / Kule / برج | TT6-150 | 6,175 | 1,870 | 1,870 | 2.760 |
| | T3-150 | 6,175 | 1,870 | 1,870 | 2.930 |
| | T12-150 | 3,265 | 1,870 | 1,870 | 2.760 |
| | | 12,000 | 1,870 | 1,870 | 1.550 |
| Torre asiento pista + base punta de torre + orientación Slewing table + tower head base + slewing mechanism Tour pivot + base du porte-flèche + mécanisme d'orientation Сиденье площадки + основание верхней секции башни + поворотный механизм Göbek +kule kafa bölümü tabanı+mekanizma / برج وحدة الدوارن + قاعدة رأس البرج + آلية الدوران | | | | | |
| Conjunto asiento pista, punta de torre, orientación y elevación Slewing table assembly, tower head, slewing and hoisting mechanism Groupe pivot + porte-flèche + mécanisme d'orientation + de levage Сиденье площадки + верхняя секция башни + поворотный механизм + подъемный механизм Göbek +kulenin kafa bölümü+mekanizma+vinç kulesi مجموعة وحدة الدوارن + رأس البرج + آلية الرفع | | | | | |
| | | 9,710 | 2,100 | 2,510 | 12100 |
| Tramo de pluma Jib section Tronçon de flèche Секция стрелы Vom bölümü أجزاء الذراع | [I] [II] [III] [IV] [V] [VI] | | | | |
| | | 10,265 | 1,355 | 1,485 | 1265 |
| | | 10,165 | 1,215 | 1,485 | 970 |
| | | 10,160 | 1,215 | 1,465 | 836 |
| | | 10,160 | 1,205 | 1,465 | 745 |
| | | 5,270 | 1,205 | 1,465 | 370 |
| | | 5,636 | 1,230 | 1,580 | 112 |
| Punta de pluma / Jib end / Pointe de flèche / Конец стрелы / Vom ucu / مقمعة الذراع | | | | | |
| | | 1,185 | 0,550 | 0,685 | 112 |
| Mecanismo elevación carga / Hoisting mechanism / mécanisme de levage / подъемный механизм / Vinç kulesi / آلية الرفع | | | | | |
| | | 1,430 | 1,060 | 0,800 | 810 |
| Punta de torre + Elevación carga / Tower head + hoisting mechanism Porte-flèche + mécanisme de levage / Верхняя секция башни + подъемный механизм Kulenin kafa bölümü + Vinç kulesi / رأس البرج + آلية الرفع | | | | | |
| | | 7,200 | 1,850 | 2,485 | 6600 |
| Elevación pluma con plataforma / Luffing mech + platform / Relevage de flèche + plateforme + Подъем стрелы + Платформа + Yük kaldırma ve indirme + Platform / رافع الذراع + كابينة Cilindro hidráulico / Hydraulic cylinder / Cylindre hydraulique / | | | | | |
| | | 1,685 | 1,100 | 1,465 | 740 |
| | | 3,865 | 0,520 | 0,650 | 1750 |
| Polipasto / Hook assembly / Palan / Полиспаст / Kanca takımı / بكرة Gancho / Hook | | | | | |
| | | 0,835 | 0,235 | 1,175 | 220 |
| Tirante sostén pluma / Jib support tie / Tirant de fleche / Растяжка поддержки стрелы / Kol destek bağları / مشد دعامة الذراع | | | | | |
| | | 6,305 | 0,360 | 0,370 | 1200 |
| Contrapluma con plataformas / Counterjib with platforms Contre-flèche avec plateformes / Противовесная консоль с платформами / Platformlu kuyruk / المنصبة مع المنصة | | | | | |
| | | 5,260 | 2,100 | 1,580 | 1750 |
| Parte superior Top part | | | | | |
| | | 5,740 | 1,760 | 0,680 | 770 |
| Plataforma y cabina / Platform and cabin / Plateforme et cabine Платформа и кабина / Platform ve kabin / منصبة وكابينة | | | | | |
| | | 3,500 | 2,070 | 2,425 | 1100 |
| Soporte contrapeso | | | | | |
| | | 4,510 | 1,700 | 0,550 | 710 |
| Contrapeso / Counterweight / Contrepoids / Противовес / Denge ağırlığı / اوزان معاكسة | | | | | |
| | | 1,486 | 0,600 | 2,125 | 4100 |
| | | 1,486 | 0,600 | 1,750 | 3500 |
| | | 1,486 | 0,600 | 0,905 | 1650 |
| Lastre / Ballast / Lest / Балласт / Alt ağırlık taşları / ثقل | | | | | |
| | | 3,800 | 0,580 | 1,500 | 6000 |
| Estructura torre de montaje / Jacking cage structure / Structure de tour de montage / Структура монтажной башни / Kaldırma kafesi yapısı / هيكل برج التركيب | TM6-150 | | | | |
| | | 10,320 | 2,420 | 2,310 | 3.500 |



JASO EQUIPOS DE OBRAS Y CONSTRUCCIONES, S.L.



FEM 1005 – C25

Reservado el derecho a modificaciones sin previo aviso. Declinamos toda responsabilidad derivada de la información proporcionada / Subject to modification, without previous warning. This information is supplied without liability / L'entreprise se réserve le droit de procéder à des modifications sans préavis. Nous déclinons toute responsabilité quant aux informations fournies / Мы оставляем за собой право на внесение изменений без предварительного уведомления. Мы снимаем с себя любую ответственность в отношении предоставленной информации / Önceden bildirilmeksizin değiştirilme hakkı saklıdır. Verilen bilgiler için hiçbir sorumluluk kabul etmemekteyiz / حقوق التغيير محفوظة دون إشعار مسبق. دون أدنى مسؤولية عن المعلومات المقدمة.

Fecha / Date: 20-08-2014

| T | H | Crane Model | Height (m) | Level |
|----|------|-------------|------------|-------|
| 1 | 6.2 | T 6-150 | | |
| 2 | 12 | | | |
| 3 | 17,8 | | | |
| 4 | 23,7 | | | |
| 5 | 27,6 | TL20/TX150 | 29,5 | 5 |
| 6 | 33,2 | TL20-5,6 | 33,4 | 6 |
| 7 | 38,8 | TS20-5,6A | 39 | 7 |
| 8 | 44,4 | TSR20-5,6A | 44,6 | 8 |
| 9 | 50 | TSR20-5,6 | 50,2 | 9 |
| 10 | 55,6 | TSR20-5,6 | 55,8 | 10 |
| | | | 61,4 | 11 |

ASR 20: 160.21.200
 T3-150: 161.32.000
 T6-150: 161.31.000
 TL20/TX50: 161.36.000
 TL20-5,6: 204.31.400
 TS20-5,6A: 204.31.500
 TS20-5,6: 204.31.200
 TSR20-5,6A: 204.31.300
 TSR20-5,6: 204.31.000

T: Torre / Tower / Tour / Башни / Kuleler / أبراج
 H: Altura / Height / Hauteur / Высота / Yükseklik / ارتفاع

Transporte / Transport / Transport / Транспортировка / Taşıma / نقل

H=32,2 + ASR 20 + AND150

5x

6x HIGH CUBE 40'

TREPADO / CLIMBING / TÉLESCOPAGE / ЛЕСТНИЦА / TIRMANMA / التسلق J168HPA

h_{max}: T6150T + 4xT6-150

| | |
|-----------|-----------|
| h (m) | 29,1 |
| D (m) | 12 - 14 |
| P (KN) | 775 / 715 |
| Rmax (KN) | 150 / 303 |

T6-150T: 161.32.500

Trepado interno / Internal climbing. / Télescopage intérieur / Внутренняя лестница / Bina içi tirmanma / التسلق الداخلي

- ⚠ Viento fuera de servicio / Out of service wind / Vitesse du vent hors service / Ветровая нагрузка в покое / Rüzgar devre dışı / الريح خارج الخدمة
- 📄 Consultar / Consult / Nous consulter / Консультируйтесь / Danışınız / الرجوع إلى
 - ▶ En servicio / In service / En service / В работе / Devrede / في الخدمة
 - Fuera de servicio / Out of service / Hors service / В покое / Devre dışı / خارج الخدمة



JASO EQUIPOS DE OBRAS Y CONSTRUCCIONES, S.L.
 Ctra./Rd. Madrid - Irún Km. 415
 20.213 IDIAZABAL [Gipuzkoa]
 ESPAÑA / SPAIN
 P.O. Box, 23 - 20.200 BEASAIN
 Tel. +34 943 - 18 70 00
 Fax. +34 943 - 18 70 20
 E-mail: jaso@jaso.com
 http://www.jaso.com

⚠ FEM 1005 - C25

DELEGACION / DELEGATION

Reservado el derecho a modificaciones sin previo aviso. Declinamos toda responsabilidad derivada de la información proporcionada / Subject to modification, without previous warning. This information is supplied without liability / L'entreprise se réserve le droit de procéder à des modifications sans préavis. Nous déclinons toute responsabilité quant aux informations fournies / Мы оставляем за собой право на внесение изменений без предварительного уведомления. Мы снимаем с себя любую ответственность в отношении предоставленной информации / Önceden bildirilmeksizin değiştirilme hakkı saklıdır. Verilen bilgiler için hiçbir sorumluluk kabul etmemekteyiz / حقوق التغيير محفوظة دون إشعار مسبق. دون أن أذم، مسؤولة عن المعلومات المقدمة