

GRUA TORRE / TOWER CRANE

GRUE A TOUR / БАШЕННЫЙ КРАН /

KULE VINÇ / رافعة برجية

J80PA



EN 14439
C25

UNE-EN-ISO 9001

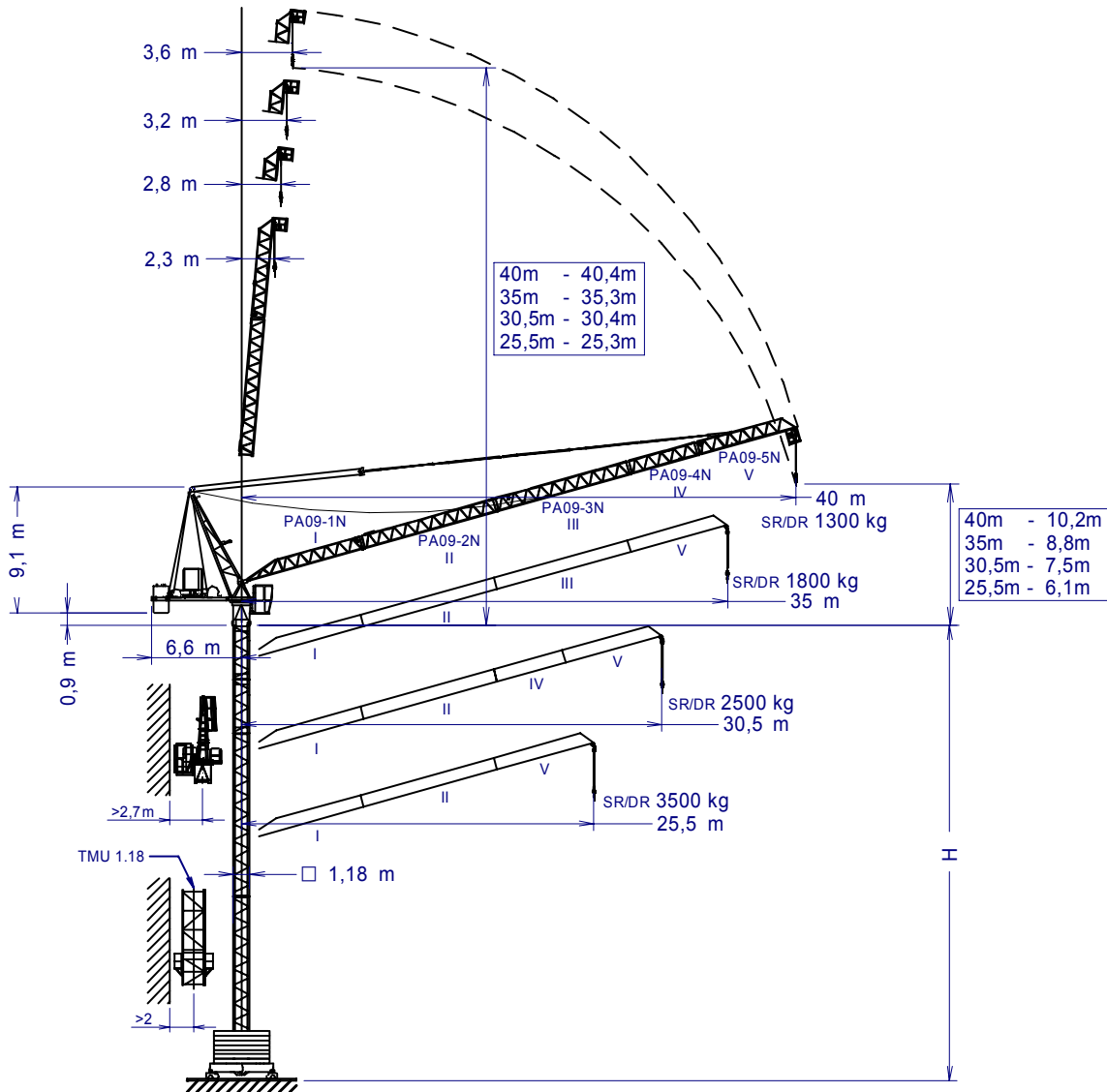

H =	Máxima altura de torre sin arriostrar (m).	PA09-1N -----	202.40.000	TR 4R -----	202.32.000
	Maximum tower height without fastening (m).	PA09-2N -----	202.41.000	TR 12RM -----	137.31.700
	Hauteur maximale de tour sans ancrage (m).	PA09-3N -----	202.42.000	BTX 45 / BEX 45 -----	137.20.500
	Максимальная высота башни без крепления (м).	PA09-4N -----	202.43.000	BTX 38R / BEX 38R -----	137.20.000
	Desteksiz maksimum kule yüksekliği (m).	PA09-5N -----	202.44.000	ABH 75 -----	152.23.000
	أقصى ارتفاع للبرج بدون ربط (م)	Punta de pluma / Jib end* -----	202.45.800	AR 12 -----	137.21.000
	* Punta de pluma / Jib end / Pointe de flèche / Конец стрелы / Вом усу / مقدمة الذراع	TMU 1.18 -----	202.35.500		

(H) TRASLACIÓN / TRAVELLING /

TRASLATION / ПЕРЕМЕЩЕНИЕ / RAY YÜRÜYÜŞLÜ / متحركة

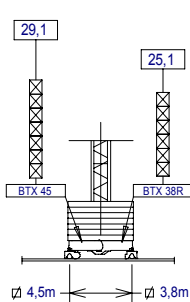

(H) ESTACIONARIA / STATIONARY /

STATIONAIRE / СТАЦИОНАРНОЕ СОСТОЯНИЕ / SABIT / ثابتة

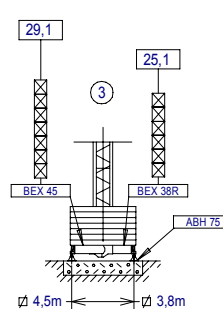
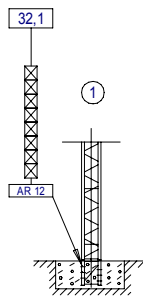

☒ TR 4R
☒ TR 12RM



JASO EQUIPOS DE OBRAS Y CONSTRUCCIONES, S.L.



FEM 1005 - C25

Reservado el derecho a modificaciones sin previo aviso. Declinamos toda responsabilidad derivada de la información proporcionada / Subject to modification, without previous warning. This information is supplied without liability / L'entreprise se réserve le droit de procéder à des modifications sans préavis. Nous déclinons toute responsabilité quant aux informations fournies / Мы оставляем за собой право на внесение изменений без предварительного уведомления. Мы снимаем с себя любую ответственность в отношении предоставленной информации / Önceden bildirilmeksizin değiştirilme hakkı saklıdır. Verilen bilgiler için hiçbir sorumluluk kabul etmemekteyiz / حقوق التغيير محفوظة دون إشعار مسبق. دون أدنى مسؤولية عن المعلومات المقدمة

Fecha / Date: 15-03-2013

CARGAS / LOADS / CHARGES / НАГРУЗКИ / YÜKLER / الأحمال						J80PA
SR / DR (kg)		Cargas máximas / Maximum loads / Charges maximales / Максимальные нагрузки / Maksimum yük / أقصى حمولة / SR / DR-2500 / 5000 kg				2500 / 5000 kg
Alcance del gancho [m] / Hook reach [m] / Portée du crochet (m) / Радиус действия крюка (m) / Kancanın yüksekliği (m) / مدى الخطاف						
	40	35	30,5	25,5	20	
40 m	1300	1750	2350	2500 / 3150	2500 / 4400	29 / 18,3
35 m	—	1800	2400	2500 / 3220	2500 / 4430	29,3 / 18,3
30,5 m	—	—	2500 / 2500	2500 / 3400	2500 / 4640	30,5 / 18,9
25,5 m	—	—	—	2500 / 3500	2500 / 4860	25,5 / 19,6

CARACTERISTICAS DE MECANISMOS / MECHANISMS FEATURES / CARACTÉRISTIQUES DES MÉCANISMES / ХАРАКТЕРИСТИКИ МЕХАНИЗМОВ / MEKANİZMALARIN ÖZELLİKLERİ / الخصائص الآلية						J80PA
*opcional *optional *en option *опция *opsiyonel *اختياري						
	EC2566VF SR2 18,4 kW	*EC33100VF SR2 24,2 kW	2,8/3,8 / 4,5m TG825VF 2x3 kW	OG608VF 4 kW	EP2515VF 18,4 kW	TH1010 9,2 kW
	1,25 2,5 0...66 0...33	1,25 2,5 0...100 0...50	0...25 m/min	0...0,4 0,4...0,8 r/min sl/min	1,5 min	1 m/min
	2,5 5 0...33 0...16,5	2,5 5 0...50 0...25				
	H ≤	SR 246 m DR 123 m	400V 50Hz P_{TOTAL}(EC2566VF + OG608VF + EP2515VF) = 40,8 kW P_{TOTAL}(*EC33100VF + OG608VF + EP2515VF) = *46,6 kW			

LASTRES INFERIORES / LOWER BALLASTS					J80PA
LESTS INFÉRIEURS / НИЖНИЙ БАЛЛАСТ / ALT AĞIRLIK TAŞLARI / ثقل					
	H (m)	9,3	17,2	25,1	29,1
BEX 45 / BTX 45		8	10	12	16
BEX 38R / BTX 38R	4100 kg	10	12	14	—

H: Altura de torre / Tower height / Hauteur du tour / Высота под крюком / Kanca altı yüksekliği / الارتفاع أسفل الخطاف

Para alturas intermedias tomar el lastre correspondiente a la altura superior / For intermediate heights take the ballast corresponding to the higher height / Pour les hauteurs intermédiaires, opter pour le lest correspondant à la hauteur immédiatement supérieure / Для промежуточных высот возьмите балласт, соответствующий большей высоте / Orta yükseklikler için daha üst bir yükseklığe karşılık gelen ağırlığı alınız. / لارتفاعات البنية يرجى استخدام الثقل العائد للارتفاع الأعلى /



Fecha / Date: 15-03-2013

JASO EQUIPOS DE OBRAS Y CONSTRUCCIONES, S.L.



FEM 1005 – C25

Reservado el derecho a modificaciones sin previo aviso. Declinamos toda responsabilidad derivada de la información proporcionada / Subject to modification, without previous warning. This information is supplied without liability / L'entreprise se réserve le droit de procéder à des modifications sans préavis. Nous déclinons toute responsabilité quant aux informations fournies / Мы оставляем за собой право на внесение изменений без предварительного уведомления. Мы снимаем с себя любую ответственность в отношении предоставленной информации / Önceden bildirilmeksizin değiştirilme hakkı saklıdır. Verilen bilgiler için hiçbir sorumluluk kabul etmemekteyiz / حقوق التغيير محفوظة دون إشعار مسبق. دون أدنى مسؤولية عن المعلومات المقدمة /

LISTA DE EMBARQUE / PACKING LIST / LISTE DE COLISAGE / СПИСОК ПОСТАВКИ / ÇEKİ LİSTESİ / قائمة التحميل J80PA

DENOMINACIÓN / DENOMINATION / DÉSIGNATION / НАЗВАНИЕ / AÇIKLAMA / اسم		L [m]	A [m]	H [m]	P / W [kg]	
Torre / Tower / Tour Башня / Kule / برج	TR 8RM TR 12RM TR 4R		8,07 12,01 4,15	1,19 1,19 1,19	2575 3715 1430	
Torre asiento pista + base punta de torre + orientación Slewing table + tower head base + slewing mechanism Tour pivot + base du porte-flèche + mécanisme d'orientation Сиденье площадки + основание верхней секции башни + поворотный механизм Göbek + kule kafa bölümü tabanı + mekanizma برج وحدة الدوارن + قاعدة رأس البرج + آلية الدوران			3,413	1,609	1,950	2390
Punta de torre / Tower head / Porte-flèche верхняя секция башни / kulenin kafa bölümü / رأس البرج			8,358	0,968	1,557	1777
Tramo de pluma Jib section Tronçon de flèche Секция стрелы Вот bölümü أجزاء الذراع	PA09-1N (I) PA09-2N (II) PA09-3N (III) PA09-4N (IV) PA09-5N (V)		9,305 10,115 10,115 5,220 7,466	0,860 0,860 0,860 0,860 0,860	0,995 0,995 0,995 0,995 0,995	866 687 530 276 488
Plataforma de punta de pluma Jib end platform Plateforme de pointe de flèche Платформа конца стрелы Вот ucu platformu منصة رأس الريشة			1,036	0,7	1,18	26
Punta de pluma / Jib end / Pointe de flèche / Конец стрелы / Вот ucu / مقدمة الذراع			0,81	0,266	0,679	88
Polipasto / Hook assembly / Palan / Полиспаст / Kanca takımı / بكرة			0,8	0,267	1,105	217
Tirante sostén pluma / Jib support tie / Tirant de fleche / Растяжка поддержки стрелы / Kol destek bağları / مشد دعامة الذراع			5,1	0,36	0,3	285
Contrapluma con plataformas / Counterjib with platforms / Contre-flèche avec plateformes / Противовесная консоль с платформами / Platformlu kuçruk / الذراع المقابل مع المنصة			5,595	2,565	0,245	800
Mecanismos Mechanisms Mécanismes de Механизмы Mekanizmalar آليات كهربائية	Elevación carga / Hoisting / levage de charge / Подъем груза / Yük kaldırma رافع الحمولة Elevación pluma / Luffing / Releavage de flèche / Подъем стрелы / Yük kaldırma ve indirme / رافع الذراع		1,93	1,318	0,845	1185
Plataforma y cabina / Platform and cabin / Plateforme et cabine Платформа и кабина / Platform ve kabin / منصة وكابينة			3,759	1,65	2,338	820
Lastre / Ballast / Lest / Балласт / Alt ağırlık taşları / ثقل			4,00	0,34	1,30	4100
Torre de montaje / Jacking cage / Tour de montage / Монтажная башня / Kaldırma kafesi / برج التركيب			7,14	1,76	1,71	3200
Torre de montaje sin puerta, carro, plataforma carro y viga de apoyo Jacking cage without door, trolley, trolley platform and beam assembly Tour de montage sans porte, chariot, plateforme de chariot et poutre de soutien Монтажная башня без двери, грузовой тележки, платформы грузовой тележки и опорной балки Kapısız kaldırma kafesi, vinç köprüsü arabası, vinç köprüsü arabası platformu ve giriş takımı برج التركيب بدون بوابة ، وعربة ومنصة متحركة وعارضة تدعيم			TMU 1.18	7,14	1,76	1,71



JASO EQUIPOS DE OBRAS Y CONSTRUCCIONES, S.L.



FEM 1005 – C25

Reservado el derecho a modificaciones sin previo aviso. Declinamos toda responsabilidad derivada de la información proporcionada / Subject to modification, without previous warning. This information is supplied without liability / L'entreprise se réserve le droit de procéder à des modifications sans préavis. Nous déclinons toute responsabilité quant aux informations fournies / Мы оставляем за собой право на внесение изменений без предварительного уведомления. Мы снимаем с себя любую ответственность в отношении предоставленной информации / Önceden bildirilmeksizin değiştirilme hakkı saklıdır. Verilen bilgiler için hiçbir sorumluluk kabul etmemekteyiz / حقوق التغيير محفوظة دون إشعار مسبق. دون أدنى مسؤولية عن المعلومات المقدمة.

1	4	TR 4R	TR 4R	TR 4R	TR 4R	3,93	TR 4R	202.32.000	4	1
2	8	TR 4R	TR 12RM	TR 12RM	TR 12RM	11,79	TR 12RM	137.31.700	15,7	2
3	19,7	TR 12RM	TR 12RM	TR 12RM	TR 12RM				27,5	3
4	31,5	TR 12RM	TR 12RM	TR 12RM	TR 12RM					
5	35,3	TX-90/TXXR	TX-90/TXXR	TX-90/TXXR	TX-90/TXXR	0,83	TX-90/TXXR	202.36.500	31,3	4
		T 3-90	T 3-90	T 3-90	T 3-90	2,95	T 3-90	133.32.000	37,2	5
		T6-150A	T6-150A	T6-150A	T6-150A	5,82	T6-150A	161.31.300	41,1	6
		T6-150	T6-150	T6-150	T6-150	3,93	TL20/TX150	161.36.000	45	7
		AN 90	AN 150	AL 20	ALD 20	AS 20	ASR 20	ASR 20/24	48,9	8
		AN 90	AN 150	AL 20	ALD 20	AS 20	ASR 20	ASR 20/24	52,7	9
		AN 90	AN 150	AL 20	ALD 20	AS 20	ASR 20	ASR 20/24	56,6	10
		AN 90	AN 150	AL 20	ALD 20	AS 20	ASR 20	ASR 20/24	60,5	11
		AN 90	AN 150	AL 20	ALD 20	AS 20	ASR 20	ASR 20/24	64,4	12
		AN 90	AN 150	AL 20	ALD 20	AS 20	ASR 20	ASR 20/24	68,2	13

AN 90 133.21.000
 AND 90 133.21.800
 AN 150 161.21.000
 AND 150 161.21.050
 AL 20 153.21.800
 ALD 20 160.21.250
 AS 20 160.21.010 ASR 20 160.21.200
 ASD 20/24 160.21.080 ASRD 20/24 156.21.000

T: Torre / Tower / Tour / Башни / Kuleler / أبراج
 H: Altura / Height / Hauteur / Высота / Yükseklik / ارتفاع

Otras configuraciones de torre / Other tower configuration / Autres configurations / Прочие конфигурации / Diğer konfigürasyonlar / مكونات أخرى

Transporte / Transport / Transport / Транспортировка / Taşıma / نقل

H=29,1 m + BTX45 + HIGH CUBE 40'

3x HIGH CUBE 40'

4x HIGH CUBE 40'

$h_{max} = 3 \times TR4RT + 6 \times TR4R$

h (m)	35,7
D (m)	8,1 - 10
P (KN)	423 373
Rmax (KN)	160 402

TR4RT: 800.32.100

Trepado interno / Internal climbing. / Télescopage intérieur / Внутренняя лестница / Bina içi tırmanma / التسلق الداخلي

⚠ Viento fuera de servicio / Out of service wind / Vitesse du vent hors service / Ветровая нагрузка в покое / Rüzgar devre dışı / الريح خارج الخدمة

📄 Consultar / Consult / Nous consulter / Консультируйтесь / Danışınız / الرجوع الى

▶ En servicio / In service / En service / В работе / Devrede / في الخدمة

■ Fuera de servicio / Out of service / Hors service / В покое / Devre dışı / خارج الخدمة



JASO EQUIPOS DE OBRAS Y CONSTRUCCIONES, S.L.

Ctra./Rd. Madrid - Irún Km. 415
 20.213 IDIAZABAL [Gipuzkoa]
 ESPAÑA / SPAIN
 P.O. Box, 23 - 20.200 BEASAIN

Tel. +34 943 - 18 70 00
 Fax. +34 943 - 18 70 20
 E-mail: jaso@jaso.com
 http://www.jaso.com

Fecha / Date: 15-03-2013

Reservado el derecho a modificaciones sin previo aviso. Declinamos toda responsabilidad derivada de la información proporcionada / Subject to modification, without previous warning. This information is supplied without liability / L'entreprise se réserve le droit de procéder à des modifications sans préavis. Nous déclinons toute responsabilité quant aux informations fournies / Мы оставляем за собой право на внесение изменений без предварительного уведомления. Мы снимаем с себя любую ответственность в отношении предоставленной информации / Önceden bildirilmeksizin değiştirilme hakkı saklıdır. Verilen bilgiler için hiçbir sorumluluk kabul etmemekteyiz / حقوق التغيير محفوظة دون إشعار مسبق. دون أنذر، مسؤولة عن المعلومات المقدمة

⚠ FEM 1005 - C25

DELEGACION / DELEGATION