

KMK 4070

Mobilkran

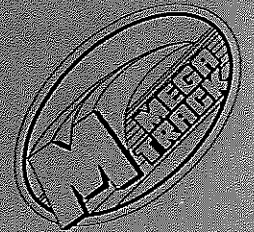
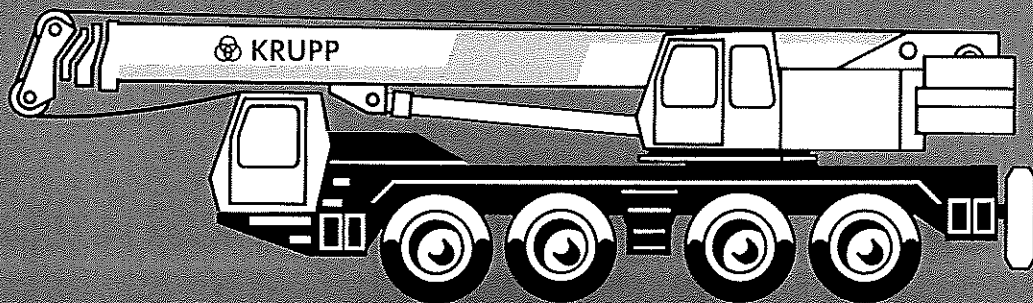

d.e.f.

 **KRUPP**

Abmessungen Dimensions Encombrement

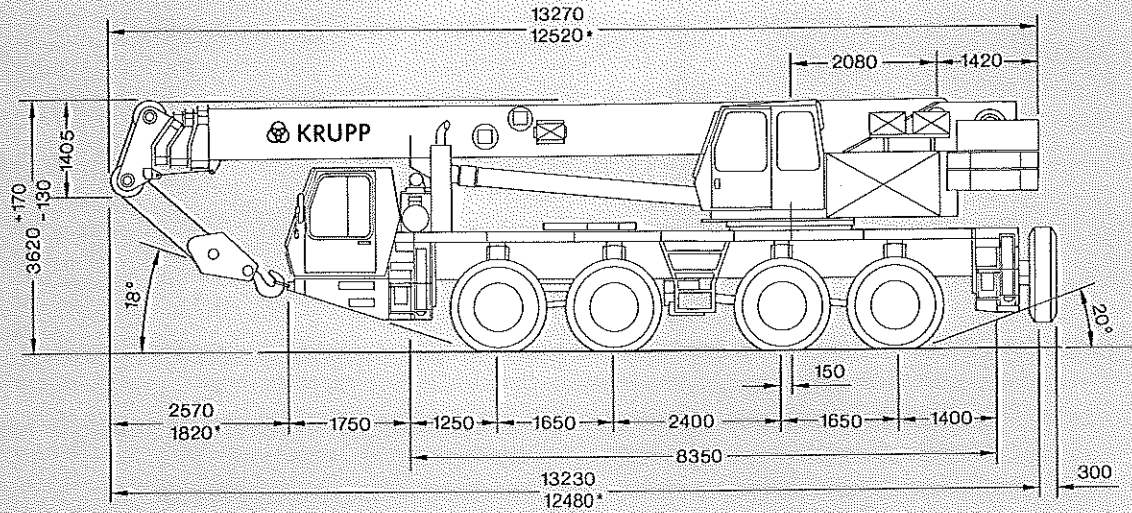

* Maße mit 35,0-m-Ausleger
Dimensions 35 m boom
Dimensions flèche de 35 m

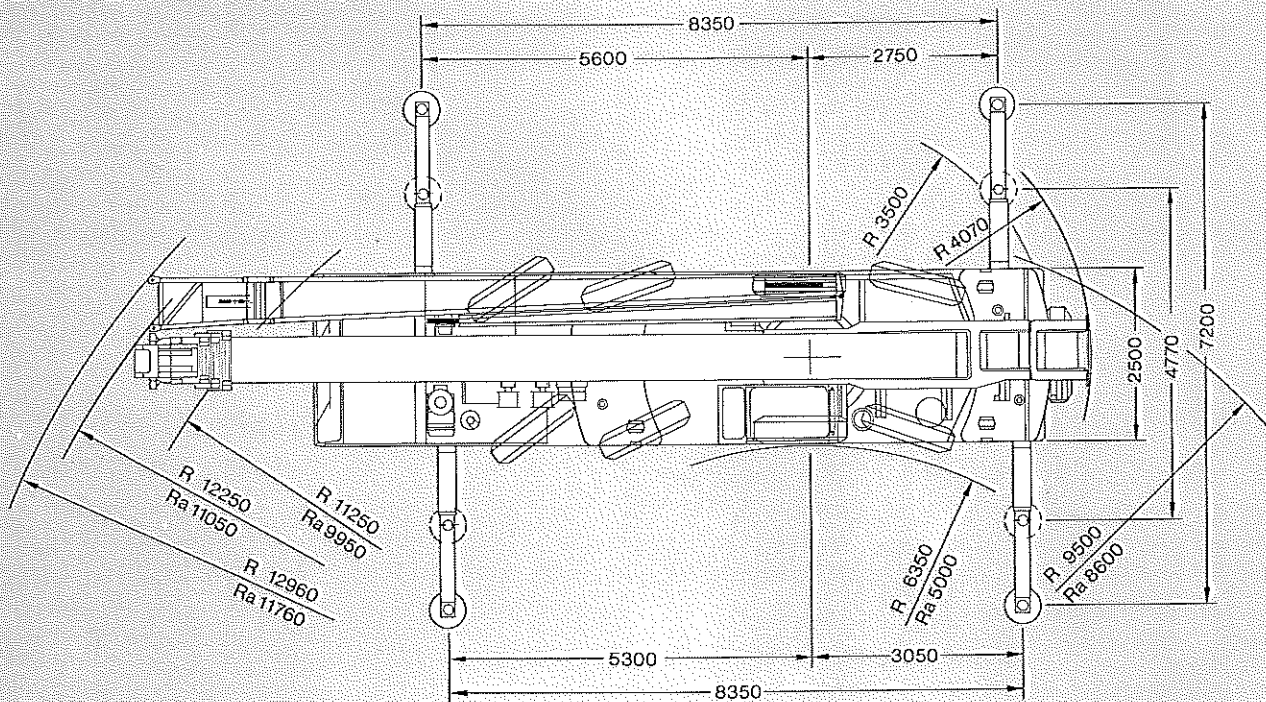

Ra, ra = Radius allradgelenkt
Radius all wheels steered
Rayon toutes les roues directrices

Traglasten / Hubhöhen Lifting capacities / Lifting heights Forces de levage / Hauteurs de levage

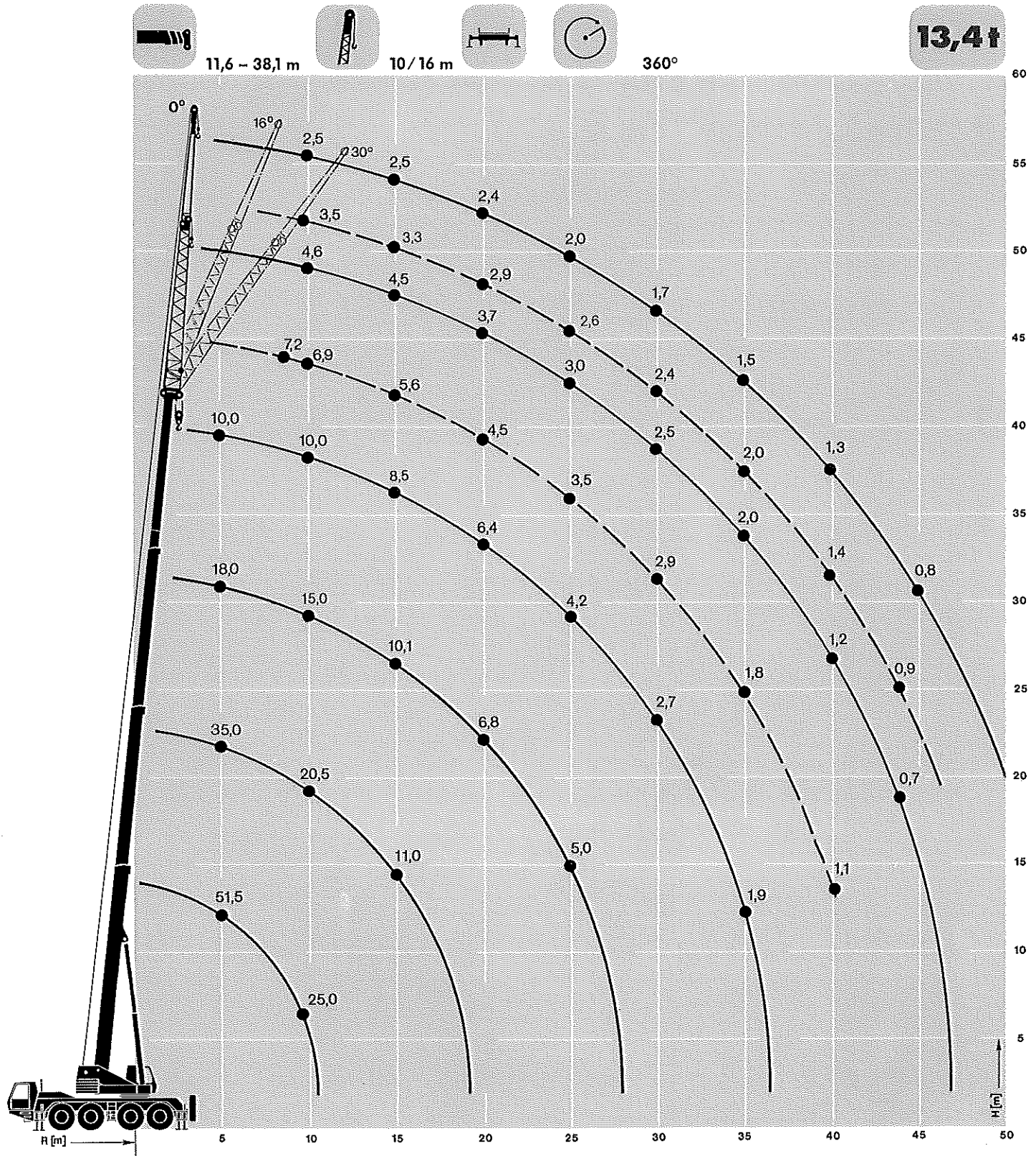

Traglasten am Teleskopausleger

Lifting capacities for telescopic boom

Forces de levage à la flèche télescopique



11,6 – 38,1 m



360°

Gegengewicht
Counterweight
Contrepoids **13,4t**

Ausladung Radius Portée m	11,6 m	20,4 m	20,4 m	29,2 m	29,3 m	34,5 m	38,1 m	Ausladung Radius Portée m		
	75%	75%	75%	75%	75%	75%	75%			
3	70,0							3		
4	59,5							4		
5	51,5	35,0	18,0	18,0	10,0			5		
6	44,5	33,0	18,0	18,0	10,0	14,0		6		
7	37,5	30,0	18,0	18,0	10,0	13,9	10,0	7		
8	31,0	27,0	18,0	17,5	10,0	13,0	10,0	8		
9	25,0	25,0	17,9	16,2	10,0	12,2	10,0	9		
10		20,5	16,6	15,0	10,0	11,5	10,0	10		
11		17,5	15,5	14,0	10,0	10,9	10,0	11		
12		15,1	14,5	13,1	10,0	10,3	10,0	12		
13		13,1	13,6	12,3	9,6	9,7	9,5	13		
14		11,5	12,3	11,4	9,1	9,2	9,0	14		
15		10,2	11,0	10,1	8,6	8,7	8,5	15		
16		9,1	9,8	9,0	8,2	8,2	8,0	16		
18				7,1	7,4	7,2	7,2	18		
20				5,8	6,8	6,2	6,4	20		
22				4,7	6,2	5,2	5,5	22		
24				3,8	5,3	4,3	4,6	24		
26				3,1	4,6	3,6	3,8	26		
28						3,0	3,2	28		
30						2,5	2,7	30		
32							2,3	32		
34							1,9	34		
	T1	0	50	0	100	0	100	100	T1	
%	T2	0	50	100	100	100	100	100	T2	%
	T3	0	0	0	0	100	60	100	T3	



11,6 – 38,1 m



360°

Gegengewicht
Counterweight
Contrepoids **13,4t**

Ausladung Radius Portée m	11,6 m	20,4 m	20,4 m	29,2 m	29,3 m	34,5 m	38,1 m	Ausladung Radius Portée m		
	85%	85%	85%	85%	85%	85%	85%			
3	77,0							3		
4	65,5	39,0	20,0					4		
5	56,5	38,5	19,8	20,0	11,0			5		
6	49,0	36,5	19,8	19,8	11,0	15,4		6		
7	41,0	33,0	19,8	19,8	11,0	15,3	11,0	7		
8	34,0	30,0	19,8	19,3	11,0	14,3	11,0	8		
9	27,5	27,5	19,7	17,8	11,0	13,4	11,0	9		
10		22,5	18,3	16,5	11,0	12,7	11,0	10		
11		19,3	17,0	15,4	11,0	11,9	11,0	11		
12		16,6	15,9	14,4	11,0	11,3	11,0	12		
13		14,4	15,0	13,6	10,5	10,7	10,5	13		
14		12,7	13,5	12,5	10,0	10,1	9,9	14		
15		11,2	12,0	11,1	9,5	9,6	9,4	15		
16		10,0	10,8	9,9	9,0	9,0	8,8	16		
18				7,8	8,2	7,9	7,9	18		
20				6,3	7,5	6,8	7,0	20		
22				5,1	6,9	5,7	6,0	22		
24				4,2	5,9	4,7	5,0	24		
26				3,4	5,0	3,9	4,2	26		
28						3,3	3,6	28		
30						2,7	3,0	30		
32							2,5	32		
34							2,1	34		
	T1	0	50	0	100	0	100	100	T1	
%	T2	0	50	100	100	100	100	100	T2	%
	T3	0	0	0	0	100	60	100	T3	

Traglasten am Teleskopausleger

Lifting capacities for telescopic boom

Forces de levage à la flèche télescopique



11,6 – 38,1 m



360°

Gegengewicht
Counterweight
Contrepoids

9,0t

Ausladung Radius Portée m	11,6 m	20,4 m	20,4 m	29,2 m	29,3 m	34,5 m	38,1 m	Ausladung Radius Portée m
3	75%	75%	75%	75%	75%	75%	75%	3
4	70,0							4
5	59,5	35,0	18,0					5
6	51,5	35,0	18,0	18,0	10,0			6
7	43,0	33,0	18,0	18,0	10,0	14,0		7
8	34,0	30,0	18,0	18,0	10,0	13,9	10,0	8
9	27,0	26,5	18,0	17,5	10,0	13,0	10,0	9
10	22,0	21,5	17,9	16,2	10,0	12,2	10,0	10
11		17,9	16,6	15,0	10,0	11,5	10,0	11
12		15,1	15,5	14,0	10,0	10,9	10,0	12
13		12,9	13,8	12,8	10,0	10,3	10,0	13
14		11,0	11,9	10,9	9,6	9,7	9,5	14
15		9,5	10,4	9,4	9,1	9,2	9,0	15
16		8,3	9,1	8,2	8,6	8,7	8,5	16
18		7,3	8,1	7,2	8,2	7,8	8,0	18
20				5,7	7,3	6,2	6,5	20
22				4,4	6,1	5,0	5,3	22
24				3,5	5,1	4,0	4,3	24
26				2,7	4,3	3,3	3,5	26
28				2,1	3,6	2,6	2,9	28
30						2,1	2,4	30
32						1,7	1,9	32
34							1,5	34
							1,2	
	T1	0	50	0	100	0	100	T1
	T2	0	50	100	100	100	100	T2
	T3	0	0	0	0	100	60	T3



11,6 – 38,1 m



360°

Gegengewicht
Counterweight
Contrepoids

9,0t

Ausladung Radius Portée m	11,6 m	20,4 m	20,4 m	29,2 m	29,3 m	34,5 m	38,1 m	Ausladung Radius Portée m
3	85%	85%	85%	85%	85%	85%	85%	3
4	77,0							4
5	65,5	38,5	19,8					5
6	56,5	38,5	19,8	19,8	11,0			6
7	47,0	36,5	19,8	19,8	11,0	15,4		7
8	37,5	33,0	19,8	19,8	11,0	15,3	11,0	8
9	29,5	29,5	19,8	19,3	11,0	14,3	11,0	9
10	24,0	23,5	19,7	17,8	11,0	13,4	11,0	10
11		19,7	18,3	16,5	11,0	12,7	11,0	11
12		16,6	17,0	15,4	11,0	11,9	11,0	12
13		14,2	15,1	14,1	11,0	11,3	11,0	13
14		12,1	13,1	12,0	10,5	10,7	10,5	14
15		10,5	11,4	10,4	10,0	10,1	9,9	15
16		9,2	10,0	9,1	9,5	9,6	9,4	16
18		8,1	8,9	8,0	9,0	8,6	8,8	18
20				6,2	8,1	6,8	7,2	20
22				4,9	6,7	5,5	5,8	22
24				3,9	5,6	4,4	4,7	24
26				3,0	4,7	3,6	3,9	26
28				2,3	4,0	2,9	3,2	28
30						2,3	2,6	30
32						1,8	2,1	32
34							1,7	34
							1,3	
	T1	0	50	0	100	0	100	T1
	T2	0	50	100	100	100	100	T2
	T3	0	0	0	0	100	60	T3

Traglasten Klappspitze

Lifting capacities swing-away lattice

Forces de levage flèche pliante



10 / 16 m

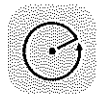
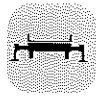

360°

Gegengewicht
Counterweight
Contrepoids

13,4t

Ausladung Radius Portée	Teleskopausleger Telescopic boom Flèche télescopique												Ausladung Radius Portée
	33,7 m						33,7 m						
	10 m			16 m			10 m			16 m			
m	0°	75%	30°	0°	85%	30°	0°	75%	30°	0°	85%	30°	m
8	7,2			8,0									8
9	7,2	5,0		7,9	5,5		3,5			3,9			9
10	6,9	5,0	3,6	7,6	5,5	4,0	3,5	3,5		3,9	3,9		10
12	6,4	5,0	3,6	7,0	5,5	4,0	3,5	3,5		3,9	3,9		12
14	5,9	4,7	3,6	6,5	5,1	4,0	3,4	3,4	2,1	3,8	3,7	2,3	14
16	5,4	4,4	3,6	5,9	4,8	3,9	3,3	3,2	2,1	3,6	3,5	2,3	16
18	4,9	4,2	3,4	5,4	4,6	3,7	3,1	2,9	2,0	3,4	3,2	2,2	18
20	4,5	4,0	3,2	5,0	4,4	3,5	2,9	2,7	1,9	3,2	3,0	2,1	20
22	4,1	3,8	3,0	4,5	4,1	3,3	2,8	2,5	1,8	3,1	2,7	2,0	22
24	3,7	3,5	2,9	4,1	3,9	3,2	2,7	2,3	1,7	2,9	2,5	1,8	24
26	3,4	3,2	2,7	3,8	3,5	3,0	2,5	2,2	1,6	2,8	2,4	1,7	26
28	3,1	2,9	2,6	3,4	3,2	2,9	2,5	2,1	1,5	2,7	2,3	1,6	28
30	2,9	2,6	2,5	3,2	2,8	2,8	2,4	2,0	1,4	2,6	2,2	1,5	30
32	2,4	2,3	2,4	2,7	2,5	2,7	2,3	2,0	1,3	2,5	2,1	1,4	32
34	2,0	2,1	2,2	2,2	2,3	2,4	2,2	1,9	1,2	2,4	2,1	1,4	34
36	1,7	1,8	1,8	1,8	1,9	2,0	1,9	1,9	1,2	2,1	2,1	1,3	36
38	1,4	1,4	1,4	1,5	1,6	1,6	1,6	1,8	1,1	1,8	2,0	1,2	38
40	1,1	1,1	1,1	1,2	1,2	1,2	1,4	1,5	1,0	1,5	1,7	1,1	40
42							1,1	1,2	0,9	1,2	1,3	1,0	42
44							0,9	1,0	0,9	1,0	1,1	0,9	44
%	T1												T1
	T2												T2
	T3												T3



10 / 16 m

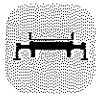

360°

Gegengewicht
Counterweight
Contrepoids

13,4t

Ausladung Radius Portée	Teleskopausleger Telescopic boom Flèche télescopique												Ausladung Radius Portée
	38,1 m						38,1 m						
	10 m			16 m			10 m			16 m			
m	0°	75%	30°	0°	85%	30°	0°	75%	30°	0°	85%	30°	m
9	4,6			5,1									9
10	4,6	3,6	2,7	5,1	4,0	3,0	2,5			2,8			10
12	4,6	3,6	2,7	5,1	4,0	3,0	2,5	2,5		2,8	2,8		12
14	4,6	3,6	2,7	5,1	4,0	3,0	2,5	2,5	1,8	2,8	2,8	2,0	14
16	4,4	3,4	2,6	4,8	3,8	2,8	2,5	2,4	1,8	2,8	2,7	2,0	16
18	4,0	3,2	2,4	4,4	3,5	2,7	2,5	2,3	1,8	2,8	2,5	2,0	18
20	3,7	3,0	2,3	4,1	3,3	2,5	2,4	2,2	1,7	2,6	2,4	1,9	20
22	3,4	2,8	2,2	3,7	3,1	2,4	2,2	2,1	1,7	2,4	2,3	1,8	22
24	3,1	2,7	2,1	3,4	2,9	2,3	2,0	2,0	1,6	2,2	2,2	1,8	24
26	2,9	2,5	2,1	3,1	2,8	2,3	1,9	1,9	1,5	2,1	2,0	1,7	26
28	2,7	2,4	2,0	2,9	2,6	2,2	1,8	1,7	1,5	2,0	1,9	1,7	28
30	2,5	2,2	2,0	2,8	2,4	2,2	1,7	1,6	1,5	1,9	1,8	1,6	30
32	2,4	2,1	1,9	2,6	2,3	2,1	1,6	1,5	1,4	1,8	1,7	1,6	32
34	2,2	2,0	1,9	2,4	2,2	2,1	1,6	1,4	1,4	1,7	1,5	1,5	34
36	1,8	1,9	1,9	2,0	2,1	2,1	1,5	1,3	1,3	1,7	1,4	1,5	36
38	1,5	1,6	1,6	1,7	1,8	1,8	1,4	1,2	1,3	1,6	1,4	1,4	38
40	1,2	1,3	1,3	1,4	1,4	1,5	1,3	1,2	1,3	1,5	1,3	1,4	40
42	1,0	1,0	1,0	1,1	1,1	1,1	1,2	1,2	1,3	1,3	1,3	1,4	42
44	0,7	0,8	0,7	0,8	0,8	0,8	0,8	1,0	1,1	1,2	1,1	1,3	44
46							0,6	0,9	0,9	0,7	1,0	1,0	46
%	T1												T1
	T2												T2
	T3												T3

Traglasten Klappspitze

Lifting capacities swing-away lattice

Forces de levage flèche pliante



10 / 16 m



360°

Gegengewicht
Counterweight
Contrepoids

9,0t

Ausladung Radius Portée	Teleskopausleger Telescopic boom Flèche télescopique												Ausladung Radius Portée
	33,7 m						33,7 m						
	10 m			16 m			10 m			16 m			
m	0°	75% 16°	30°	0°	85% 16°	30°	0°	75% 16°	30°	0°	85% 16°	30°	m
8	7,2			8,0									8
9	7,2	5,0		7,9	5,5		3,5			4,0			9
10	6,9	5,0	3,6	7,6	5,5	4,0	3,5	3,5		3,9	3,9		10
12	6,4	5,0	3,6	7,0	5,5	4,0	3,5	3,5		3,9	3,9		12
14	5,9	4,7	3,6	6,5	5,1	4,0	3,4	3,4	2,1	3,8	3,7	2,3	14
16	5,4	4,4	3,6	5,9	4,8	3,9	3,3	3,2	2,1	3,6	3,5	2,3	16
18	4,9	4,2	3,4	5,4	4,6	3,7	3,1	2,9	2,0	3,4	3,2	2,2	18
20	4,5	4,0	3,2	5,0	4,4	3,5	2,9	2,7	1,9	3,2	3,0	2,1	20
22	4,1	3,8	3,0	4,5	4,1	3,3	2,8	2,5	1,8	3,1	2,7	2,0	22
24	3,7	3,5	2,9	4,1	3,9	3,2	2,7	2,3	1,7	2,9	2,5	1,8	24
26	3,1	3,2	2,7	3,4	3,5	3,0	2,5	2,2	1,6	2,8	2,4	1,7	26
28	2,5	2,7	2,6	2,8	3,0	2,9	2,5	2,1	1,5	2,7	2,3	1,6	28
30	2,1	2,2	2,3	2,3	2,5	2,6	2,3	2,0	1,4	2,6	2,2	1,5	30
32	1,7	1,8	1,9	1,8	2,0	2,1	1,9	2,0	1,3	2,1	2,1	1,4	32
34	1,3	1,4	1,5	1,4	1,6	1,6	1,6	1,8	1,2	1,7	2,0	1,4	34
36	1,0	1,1	1,1	1,1	1,2	1,2	1,3	1,5	1,2	1,4	1,6	1,3	36
38	0,7	0,8	0,8	0,8	0,9	0,9	1,0	1,2	1,1	1,1	1,3	1,2	38
40							0,8	0,9	1,0	0,8	1,0	1,1	40
42							0,5	0,7	0,7	0,6	0,7	0,8	42
%	T1												T1
	T2												T2
	T3												T3



10 / 16 m



360°

Gegengewicht
Counterweight
Contrepoids



9,0t



Ausladung Radius Portée	Teleskopausleger Telescopic boom Flèche télescopique												Ausladung Radius Portée
	38,1 m						38,1 m						
	10 m			16 m			10 m			16 m			
m	0°	75% 16°	30°	0°	85% 16°	30°	0°	75% 16°	30°	0°	85% 16°	30°	m
9	4,6			5,1									9
10	4,6	3,6	2,7	5,1	4,0	3,0	2,5			2,8			10
12	4,6	3,6	2,7	5,1	4,0	3,0	2,5	2,5		2,8	2,8		12
14	4,6	3,6	2,7	5,1	4,0	3,0	2,5	2,5	1,8	2,8	2,8	2,0	14
16	4,4	3,4	2,6	4,8	3,8	2,8	2,5	2,4	1,8	2,8	2,7	2,0	16
18	4,0	3,2	2,4	4,4	3,5	2,7	2,5	2,3	1,8	2,8	2,5	2,0	18
20	3,7	3,0	2,3	4,1	3,3	2,5	2,4	2,2	1,7	2,6	2,4	1,9	20
22	3,4	2,8	2,2	3,7	3,1	2,4	2,2	2,1	1,7	2,4	2,3	1,8	22
24	3,1	2,7	2,1	3,4	2,9	2,3	2,0	2,0	1,6	2,2	2,2	1,8	24
26	2,9	2,5	2,1	3,1	2,8	2,3	1,9	1,9	1,5	2,1	2,0	1,7	26
28	2,7	2,4	2,0	2,9	2,6	2,2	1,8	1,7	1,5	2,0	1,9	1,7	28
30	2,2	2,2	2,0	2,4	2,4	2,2	1,7	1,6	1,5	1,9	1,8	1,6	30
32	1,8	2,0	1,9	2,0	2,2	2,1	1,6	1,5	1,4	1,8	1,7	1,6	32
34	1,5	1,6	1,7	1,6	1,8	1,8	1,6	1,4	1,4	1,7	1,5	1,5	34
36	1,2	1,3	1,3	1,3	1,4	1,5	1,4	1,3	1,3	1,5	1,4	1,5	36
38	0,9	1,0	1,0	1,0	1,1	1,1	1,1	1,2	1,3	1,2	1,4	1,4	38
40	0,6	0,7	0,7	0,7	0,8	0,8	0,9	1,0	1,1	0,9	1,1	1,3	40
42							0,6	0,8	0,9	0,7	0,9	1,0	42
44								0,5	0,6	0,6	0,6	0,7	44
%	T1												T1
	T2												T2
	T3												T3

Traglasten am Teleskopausleger

Lifting capacities for telescopic boom

Forces de levage à la flèche télescopique

11,6 – 20,4 m		0°		Gegengewicht Counterweight Contrepoids	
				13,4t	
Ausladung Radius Portée m	11,6 m	20,4 m	Ausladung Radius Portée m		
3	75%	75%	3		
4	17,6		4		
5	14,3		5		
6	11,8		6		
7	9,9		7		
8	8,3		8		
9	7,1		9		
10	6,0		10		
11			11		
12			12		
13			13		
14			14		
15			15		
16			16		
		T1	0	T1	
%		T2	0	T2	
		T3	0	T3	
			100		
			0		

11,6 – 20,4 m		0°		Gegengewicht Counterweight Contrepoids	
				9,0t	
Ausladung Radius Portée m	11,6 m	20,4 m	Ausladung Radius Portée m		
3	75%	75%	3		
4	17,6		4		
5	14,3		5		
6	11,8		6		
7	9,9		7		
8	8,3		8		
9	6,9		9		
10	5,6		10		
11			11		
12			12		
13			13		
14			14		
15			15		
16			16		
		T1	0	T1	
%		T2	0	T2	
		T3	0	T3	
			100		
			0		

Hinweise zu den Traglasttabellen

75%: Die Traglasten in den Tabellen überschreiten nicht 75% der Kipplast.

85%: Die Traglasten in den Tabellen überschreiten nicht 85% der Kipplast.

Der Kranberechnung liegt die DIN 15019 Teil 2 bzw. DIN 15018 Teil 2 und 3 bzw. die FEM zugrunde.

Die Traglasten in den Tabellen sind in metrischen Tonnen angegeben.

Traglast = Nutzlast + Eigengewicht der Hakenflasche und der Anschlagmittel.

Die Traglasten für den Teleskopausleger gelten ohne Spitzenanbauten (Klappspitze, Vorbauspitze, Wippspitze).

Änderungen der Traglasten vorbehalten.

Notes referring to load charts

75%: The lifting capacities in the load charts do not exceed 75% of the tipping load.

85%: The lifting capacities in the load charts do not exceed 85% of the tipping load.

The design calculation is based on the following standards:
DIN 15019 part 2 resp. DIN 15018 part 2 and 3 resp. FEM.

The lifting capacities in the load charts are indicated in metric tons.

Lifting capacity = payload + weight of hook block and suspending device.

The lifting capacities for the telescopic boom apply without jibs (swing-away lattice, boom extension, luffing jib etc.).

The lifting capacities are subject to modifications.

Notes relatives aux tableaux des charges

75%: Les capacités de levage dans les tableaux ne dépassent pas 75% de la charge de basculement.

85%: Les capacités de levage dans les tableaux ne dépassent pas 85% de la charge de basculement.

Le calcul statique est basé sur les normes suivantes:
DIN 15019 section 2 resp. DIN 15018 sections 2 et 3 resp. FEM.

Les capacités de levage dans les tableaux sont indiquées en tonnes métriques.

Capacité de levage = charge utile + poids des moufle/crochet et accessoires.

Les capacités de levage pour la flèche télescopique s'entendent sans allonges (flèche, flèche pliante, volée variable etc.).

Modification des capacités de levage réservée.

Gewichte / Geschwindigkeiten Weights / Working speeds Poids / Vitesses



Achse Axle Essieu	1	2	3	4	Gesamtgewicht Total weight Poids total
1	12	12	12	12	48*

* incl. 9,0 t Gegengewicht, incl. 9,0 t counterweight, contrepoids de 9,0 t compris



Traglast t Lifting capacity (metric tons) Force de levage t	Rollen Sheaves Poulies	Stränge Parts of line Brins	Gewicht kg Weight kg Poids kg
45	3	1 - 7	650
18	1	1 - 3	300



Gang Gear Rapport	1	2	3	4	5	R	Max. Steigfähigkeit Gradeability max. Pentes maxi admissibles
Straße On-road (km/h) Route	12,2	20,0	34,1	48,3	69,0	14,2	
Gelände Off-road (km/h) Terrain	8,0	12,9	22,0	31,1	44,2	9,1	65%
Bereifung Tyres Pneumatiques	14.00 R 25						



Antriebe Drives Entraînement	stufenlos infinitely variable progressivement variable	Seil ø / Seillänge Rope diameter / Rope length Diamètre du câble / Longueur du câble	Max. Seilzug Max. single line pull Effort maxi au brin simple
Haupt-Hubwerk Main hoist Levage principal	0 - 120 m/min für einfachen Strang m/min single line m/min au brin simple	19 mm / 180 m	61 kN
Hilfs-Hubwerk Auxiliary hoist Levage auxiliaire	0 - 120 m/min für einfachen Strang m/min single line m/min au brin simple	19 mm / 160 m	61 kN
Drehwerk Slewing gear Orientation	0 - 2,4 min ⁻¹		
Wippwerk Derricking Relevage	ca. 45 s Auslegerstellung -3,0° bis +84° approx. 45 seconds to reach -3,0° + 84° boom angle env. 45 s pour arriver à -3,0° + 84°		
Teleskopieren Telescoping Télescopage	ca. 150 s für Auslegerlänge 11,6 m - 38,1 m approx. 150 seconds for boom length from 11,6 m - 38,1 m env. 150 s pour passer de 11,6 m - 38,1 m		



Teleskopausleger
Telescopic boom
Flèche télescopique



Abgestützt
On outriggers
Stabilisateurs sortis



Arbeitsbereich
Working range
Rayon d'opération



Achslast
Axle load
Charge essieu



Lastaufnahmemittel
Hook blocks and hook
Moufle et crochet



Kranbewegungen
Crane movements
Mouvements de la grue



Geschwindigkeit
Speed
Vitesse



Klappspitze
Swing-away lattice
Flèche pliante



Freistehend
free on wheels
sur pneus

Carrier

Chassis:	Special KRUPP 4-axle carrier, all-welded torsion-resistant box-type construction in high strength steel.
Outriggers:	4 double hydraulically telescoping beams with vertical cylinders and outrigger pads. Independent horizontal and vertical movement control on each side of the chassis. Levelling device.
Engine:	Mercedes-Benz OM 442 A diesel, 8 cylinders, water-cooled, with exhaust gas turbocharger, 269 kW (366 HP) at 2100 min ⁻¹ (EG 80/1269 fan loose). Max. torque: 1619 Nm at 1100–1600 min ⁻¹ . Tank capacity: approx. 500 l.
Transmission:	ZF 5-gear-automatic powershift 5 HP 600.
Transfer case:	Transfer case with 2 speeds and longitudinal differential lock.
Axle lines:	4 axle lines. Axle lines 1, 2 and 4 are driven steering axle lines, the 3rd is a steering axle line.
Suspension:	All axle lines with lockable hydropneumatic suspension. Level regulation. Suspension range: +170/–130 mm. Possible combinations for transverse slope.
Tyres:	8 tyres 14.00 R 25.
Steering:	Dual-circuit, stand-by steering pump and oil cooler.
Brakes:	Service brake: pneumatic dual-circuit, acting on all wheels, air dryer. Permanent brake: hydraulic retarder, integrated with automatic powershift. Hand brake: pneumatically operated springloaded brake acting on 2nd and 4th axle line.
Driver's cab:	Aluminium , 2-man-design, safety glass, driver's seat with hydraulic suspension, motor-dependent hot-water heating. Complete instrumentation and driving controls.
Electrical system:	Three-phase generator 28 V / 55 A, 2 batteries 12 V / 170 Ah, lighting system and signals.

Superstructure

Frame:	Torsion-resistant welded construction of high strength steel.
Engine:	See carrier.
Hydraulic system:	3 separate circuits. Tank capacity: 900 l.
Control system:	Infinite variation of all crane movements by control levers with automatic reset to zero.
Main hoist:	Rope drum with special grooving and integrated planetary gear with multiple-disk brake and axial piston motor.
Derricking:	1 cylinder, boom angle from –3° to +84°.
Slewing:	Vane motor, planetary gear, service brake and holding brake.
Cab:	Aluminium , full vision, safety glass, adjustable operator's seat with hydraulic suspension, motor-independent heating. Armrest-integrated crane controls. Ergonomically arranged instrumentation and crane operating controls.
Safety installations:	Hoist and lowering limit switch, pipe break safety valves, pressure relief valves.
Telescopic boom:	Welded construction in high strength steel, 1 pivoting basic section, 3 telescopic sections. Total boom length 38,1 m, allhydraulic extension.

Additional equipment

Drive:	8 × 8 × 8
Tyres:	8 tyres, 16.00 R 25.
Swing-away lattice:	2-stage, stowing alongside boom, 10,0 / 16,0 m.
Aux. hoist:	2nd hoisting gear.
Driver's cab:	Motor-independent heating with engine preheater.
Safe load indicator:	Electronic load moment safety device (type EKS 83) with automatic cut-out and digital display for actual and admissible load, radius and various working conditions.

Further equipment upon request.

Porteur

Châssis:	Porteur spécial KRUPP, 4 lignes d'essieu, construction soudée type caisson, résistant à la torsion, en acier de haute résistance.
Calage:	4 poutres à double télescopage hydraulique, avec vérins et plaques de stabilisation. Commande indépendante des mouvements verticaux et horizontaux des deux côtés du porteur. Indicateur de niveau à bulle.
Moteur:	Mercedes-Benz OM 442 A diesel, 8 cylindres turbo, refroidi par eau, 269 kW (366 CV) à 2100 min ⁻¹ (EG 80/1269 ventilateur libre). Couple maxi 1600 Nm à 1619–1600 min ⁻¹ . Capacité du réservoir: env. 500 l.
Boîte de vitesses:	Transmission automatique ZF, type 5 HP 600, 5 vitesses.
Boîte de transfert:	Boîte de transfert à 2 rapports et verrouillage longitudinal du différentiel.
Lignes d'essieu:	4 lignes d'essieu. Lignes d'essieu 1, 2 et 4 sont motrices et directrices, la 3ème ligne d'essieu est directrice.
Suspension:	Toutes les lignes d'essieu à suspension et à blocable hydropneumatiques. Réglage de niveau. Course: +170/-130 mm. Possibilités de réglage transversal.
Pneumatiques:	8 pneus, 14.00 R 25.
Direction:	2 circuits, pompe de secours et réfrigérant d'huile.
Freins:	Frein de service: frein pneumatique agissant sur toutes les roues, à 2 circuits, séchage à air pulsé, frein ralentisseur: retardeur hydraulique intégré dans la transmission automatique, frein à main: à ressort prétendu à commande pneumatique agissant sur les lignes d'essieu 2 et 4.
Cabine de conduite:	Aluminium , 2 places, verre trempé, siège du conducteur à suspension hydraulique, chauffage à eau chaude dépendant du moteur. Equipement de contrôle et de conduite.
Installation électrique:	Génératrice triphasée 28 V / 55 A, 2 batteries 12 V / 170 Ah, équipement d'éclairage et de signalisation routière.

Partie tournante

Cadre:	Construction soudée, résistant à la torsion, en acier de haute résistance.
Moteur:	Voir porteur.
Système hydraulique:	3 circuits séparés. Capacité du réservoir: 900 l d'huile hydraulique.
Commande:	Tous les mouvements de la grue sont progressivement variable par leviers de commande avec remise à zéro automatique.
Treuil de levage:	Tambour à gorges spéciales optimisant l'enroulement, réducteur planétaire intégré, avec frein à disques multiples et moteur à pistons axiaux.
Relevage:	1 vérin angle de relevage de -3° à +84°.
Orientation:	Moteur hydraulique à palettes, réducteur planétaire, frein principal et frein de retenue.
Cabine:	Aluminium , large surface vitrée, verre trempé, siège réglable à suspension hydraulique, chauffage indépendant du moteur. Equipement de commande pour la grue intégré dans les accoudoirs. Equipement de commande pour la grue intégré dans les accoudoirs. Instruments de contrôle et équipements de commande ergonomiquement disposés.
Sécurité:	Fin de course levage et descente, clapets anti-retour, vannes de surpression.
Flèche télescopique:	Construction soudée en acier de haute résistance. 1 élément de base articulé et 3 éléments télescopiques. Longueur totale 38,1 m, télescopage entièrement hydraulique.

Equipement supplémentaire

Traction:	8 × 8 × 8
Pneumatiques:	8 pneus 16.00 R 25.
Flèche pliante:	Double flèche pliante rabattable 10,0/16,0 m.
Levage aux.:	2ème treuil de levage.
Cabine de conduite:	Chauffage d'appoint avec préchauffage du moteur.
C.E.C.:	Limiteur de couple électronique (type EKS 83) avec coupure automatique et indicateur numérique pour la charge réelle et admissible, la portée et des états de fonctionnement divers.

Autres équipements supplémentaires sur demande.