



80 t_{metric}



186 kW

683 M

Teleskopkran
Telescopic Crane



*Hochfahrbare Kabine option
*hydraulic adjustable cab option

SENEBOGEN[®]

- Traglasten 80 t
- Motorleistung 186 kW (253 PS)
- Modernste Load Sensing Hydraulikanlage
- Separater Kreislauf für Drehwerk
- Robuste, sehr servicefreundliche Konzeption
- Sehr starker Mobil-Unterwagen mit 70 t Achsen
- Kontinuierlich ausschibarbarer Teleskopausleger

Technische Daten



Motor

Deutz-Dieselmotor TCD2013L06 2V, mit Direkteinspritzung, wassergekühlt. Leistung nach DIN/ISO: 186 kW (253 PS) bei 2000 min⁻¹.

Trockenluftfilter mit Zyklonvorabscheider, Sicherheitselement und Verschmutzungsanzeige im Fahrerhaus. Kraftstoffvolumen: 550 l

Elektrische Anlage: 24 Volt
2 Kaltstart-Hochleistungsbatterien



Hydraulik

Load-Sensing-Hydrauliksystem mit lastdruckunabhängiger Volumenstromsteuerung, Druckabschneidung und energiesparender Bedarfsstromsteuerung.

Durch die unabhängige und proportionale Zuteilung des Pumpenförderstroms können mehrere Arbeitsfunktionen gleichzeitig und unabhängig voneinander präzise gesteuert werden.

Geringe Strömungsverluste durch große Leitungsquerschnitte und großdimensionierte Steuerventile.

Load-Sensing-Leistungsregelung. Eigener, separater Hydraulikkreis für den Drehantrieb. Individuelle, feinfühligere Drehwerkssteuerung und optimale Bewegungsharmonie.

Axialkolbenpumpen mit Fördermenge 1 x 520 l/min, 1x 80 l/min Betriebsdruck 330 bar Hydrauliktankvolumen 1350/1150 l

Hydraulikölfilter mit Langzeitwechselintervall. Gesunde Öltemperatur durch großdimensionierte Hydraulikkühlung. Zentrales Servicetableau zum einfachen und schnellen Überprüfen der gesamten Hydraulikanlage. Servokreuzschalthebel für Arbeitsbewegungen und Zusatzfunktionen nach ISO-System.



Drehantrieb

Separater Hydraulikkreis, Axialkolbenmotor, federbelastete, hydraulisch löfbbare Sicherheitslamellenbremse, Planetengetriebe und Drehwerksritzel. Großdimensionierter Drehkranz. Drehgeschwindigkeit 0 bis 2,0 min⁻¹, stufenlos regelbar. Im Motor integrierte Bremsventile sorgen für eine verschleißfreie Abbremsung.



Unterwagen 683 M

Stabile Schweißkonstruktion in Kastenbauweise. Integrierte 4-Punkt Schiebeträger-abstützung.

Der Antrieb erfolgt stufenlos über 2 Stück Axialkolbenverstellmotore mit direkt angebauten beidseitig wirkenden Bremsventilen.

2-Kreis-Servo-Betriebsbremsanlage und Sicherheitsparkbremse. Lenkachse als hydraulisch arretierbare Pendelachse. Pendelachszyylinder mit Rohrbruchsicherheitsventilen.

Allradantrieb
Fahrgeschwindigkeit 0 – 10 km/h
70 t Spezial-Breitspur-Achsen.
Bereifung 8-fach 14.00-24
Optional: 8-fach 16.00-25



Oberwagen

Verwindungssteifer Oberrahmen mit durchgehenden Lagerschilden für optimierte Kräfteinleitung, präzisionsbearbeitet. Stahlbüchsen im Bereich der Auslegeranlenkungspunkte. Spezialschalldämmung für den Motor. Ausgezeichnetes Design.



Fahrerkabine MAXCAB

SENNEBOGEN maXcab mit Schiebetüre, exzellente Ergonomie, Heiz-Klimaautomatik mit Temperaturvorwahl und Frischluft / Umluftfilter, Komfortsitz luftgefedert optional einstellbar, ausgezeichnete Rundumsicht, SENNEBOGEN Diagnostic System



Arbeitsausrüstung

Teleskopausleger 5-teilig mit Rollenkopf, hydr. teleskopierbar. Hubzylinder und Teleskopzylinder mit Rohrbruchsicherheitsventilen.

Antrieb der Hubwinde über Axialkolbenmotor mit angebautem Bremsventil und Planetengetriebe mit Sicherheitslamellenbremse im Ölbad. Zugkraft max. 72 kN, Seilgeschwindigkeit max. 0 – 120 m/min, Seildurchmesser 20 mm, Komplette Sicherheitseinrichtung entsprechend den deutschen und europäischen Vorschriften. Elektronische Lastmomentbegrenzung (LMB) mit Klartextanzeige von Winkel, Auslegerlänge und Ausladung, Hubendschalter, Seilablaufsicherung.

Zertifiziert nach Richtlinien.



Einsatzgewicht 683 M

Einsatzgewicht mit Teleskopausleger 42 m, 20 t Haken, Unterwagen MS70, Bereifung 8 fach 14.00-24

ca. 65 t

Achtung:
Die angegebenen Gewichte können sich durch verschiedene Ausstattungen ändern

Technische Änderungen vorbehalten!

Vorsprung durch Innovation

- Lifting Capacity 80 t
- Engine output 186 kW (253 HP)
- State-of-the-art load-sensing hydraulic system
- Separate hydraulic swing circuit
- Robust, very service-friendly design
- Wheeled undercarriage MS70 with 70 t wide gauge axles
- Continuously extension of the telescopic boom

Specifications



Engine

Deutz Diesel engine TCD2013L06 2V, with direct injection, water-cooled. Output as per DIN/ISO: 186 kW (253 HP) at 2000 rpm.
Dry air filter with cyclone preliminary filter, safety element and pollution indicator.
Fuel tank capacity: 550 l

Electric system 24 Volt
2 highly efficient cold starting batteries



Hydraulic System

Load-sensing hydraulic-system. The variable displacement piston pump is equipped with pressure cut-off function and with a energy-saving flow-on-demand control.
Through the independent and proportional feed of the oil flow all working functions can be operated parallelly, independently and very precisely. High efficiency through well designed hydraulic valves and lines.
Separate hydraulic circuit for the swing drive. Individually and precisely swing operation.

Axial piston pumps
Flow rates 1 x 520 l/min, 1 x 80 l/min working pressure 330 bar
Hydraulic tank capacity 1350/1150 l

Hydraulic oil filter with long time change interval. Healthy oil temperature through high dimensioned hydraulic oil cooler. Central service board for easy and rapid check of complete hydraulic-system.
Servo joy sticks for operating movements and additional functions as per ISO-System.



Swing System

The swing operation is driven independently through an axial piston motor, spring-loaded hydraulically releasable multiple-disk brake, planetary gear and pinion shaft.
Large dimensioned swing bearing.
Swing speed 0 – 2.0 rpm, infinitely controllable.
Hydraulic motor with integrated brake valves for reduction of wear in braking system to a minimum.



Undercarriage 683 M

Undercarriage welded as rigid, torsion-free box-type design with integrated 4-point outriggers. The drive function is powered by 2 variable displacement piston motors with directly flanged brake valves. 2-circuit servo brake system with additional safety brake as parking brake. Steering axle as hydraulically controllable oscillating axle. Oscillating axle cylinders with safety check valves. All wheel drive
Drive speed 0 - 10 km/h
70 t special wide gauge axles
8 tires, 14.00-24
Optional: 8 tires, 16.00-25



Upper Structure

Torsion-free upper frame with continuous bearing-plates for optimal power introduction, precision machined. Steel-bushes for the boom-pivot. Special sound insulation for the engine. Excellent design.



Operator's Cab

SENNEBOGEN maXcab with sliding door, excellent ergonomics, automatic heating/air conditioning with temperature pre-select and fresh air/recirculation filter, air suspended comfort seat optionally adjustable, excellent 360° visibility, SENNEBOGEN Diagnostics System



Working Equipment

Telescopic five-section boom, hydr. extend- and retractable.
Boom hoist cylinder and telescopic cylinder with safety check valves. Hoist winch via hydraulic motor with safety valve and planetary gear with safety multi-disk-brake in oil bath.
Line pull max. 72 kN, hoist speed max. 0 – 120 m/min, rope dia. 20 mm. Safety equipment according German and European regulations.
Safe load indicator (SLI) with clear text indication of boom angle, boom length and radius, hoist end switch.

Certification according to CE regulations.



Service Weight 683 M

Service weight with 42 m telescopic boom, 20 t hook and wheeled undercarriage MS 70, tyres 8x14.20-24,

approx. **65 t**

Note:
The shown weights may vary with different equipment!

Subject to technical modification!

Leading through Innovation

Kranausrüstung (Teleskopausleger 42 m) crane equipment (telescopic boom 42 m)

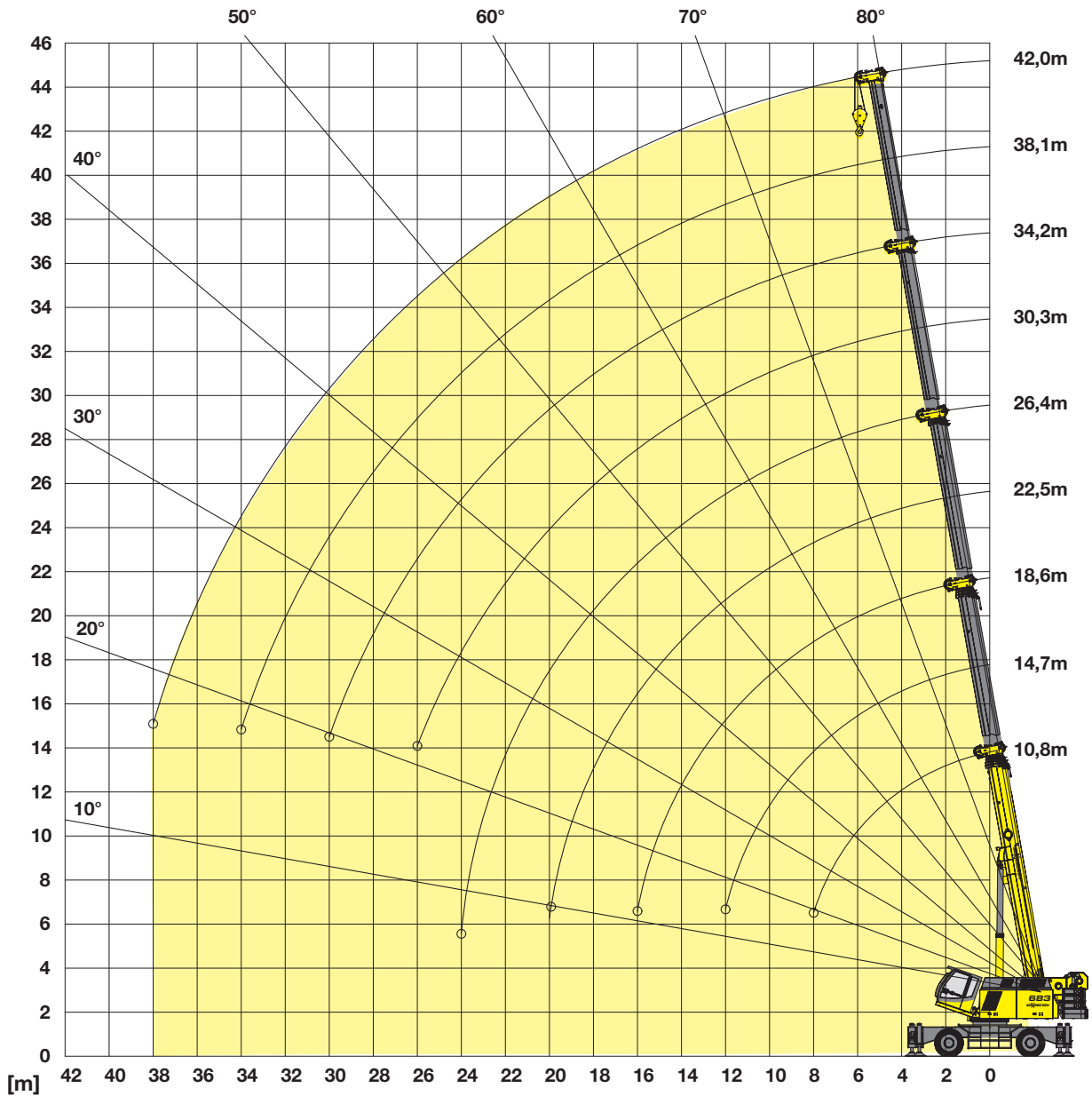

Haken hooks

Kapazität capacity	Gewicht weight	Seileinscherung und max. Traglast - no. of hoist reeving and max. rated load							
		8	7	6	5	4	3	2	1
10 t	200 kg								7.200 kg
20 t 1-rollig	325 kg						20.000 kg	14.400 kg	7.200 kg
50 t 3-rollig	675 kg		50.000 kg	43.200 kg	36.000 kg	28.800 kg	21.600 kg	14.400 kg	7.200 kg

Kran-Traglasten - 360° abgestützt crane load chart - 360° on outriggers

Gegengewicht 19,8 t

counterweight 19.8 t

Ausladung / radius [m]	Auslegerlänge / boom length [m]																			
	10,8		14,7		16,0	18,6		22,5		26,4		30,3		34,2		38,1		42,0		
	100%	0%	100%	0%	100%	100%	0%	100%	0%	100%	0%	100%	0%	100%	0%	100%	0%	100%	0%	
2,5	80,0*																			
3,0	72,5		50,0		50,0	40,0														
3,5	67,1		50,0		50,0	40,0														
4,0	62,4		50,0		48,3	40,0		31,5												
5,0	54,7		50,0		41,9	36,9		31,4		26,0										
6,0	47,7	(27,8)	45,1	(25,7)	36,9	32,9	(23,3)	28,6	(21,9)	24,6	(20,7)	19,0	(19,0)							
7,0	41,0	(21,9)	40,1	(21,1)	32,8	29,3	(19,1)	26,0	(18,2)	23,0	(17,3)	19,0	(16,8)	14,0	(14,0)					
8,0	35,2	(17,8)	34,6	(17,1)	29,5	26,2	(16,0)	23,6	(15,3)	21,3	(14,6)	18,9	(14,3)	14,0	(14,0)	12,0	(12,0)	9,5	(9,5)	
9,0			30,2	(14,2)	26,6	23,6	(13,6)	21,5	(13,0)	19,6	(12,5)	17,8	(12,3)	14,0	(12,1)	12,0	(12,0)	9,5	(9,5)	
10,0			26,4	(11,9)	24,3	21,5	(11,5)	19,6	(11,2)	18,0	(10,8)	16,7	(10,7)	14,0	(10,6)	12,0	(10,6)	9,5	(9,5)	
11,0			22,7	(10,1)	20,5	19,7	(9,7)	17,8	(9,7)	16,5	(9,4)	15,5	(9,4)	13,8	(9,3)	12,0	(9,4)	9,5	(9,4)	
12,0			19,5	(8,6)			18,3	(8,2)	16,3	(8,4)	15,1	(8,2)	14,3	(8,2)	13,1	(8,2)	11,8	(8,3)	9,5	(8,4)
13,0							16,6	(7,0)	15,0	(7,2)	13,8	(7,1)	13,2	(7,2)	12,4	(7,2)	11,3	(7,4)	9,5	(7,5)
14,0							14,6	(6,0)	13,8	(6,2)	12,7	(6,3)	12,2	(6,4)	11,7	(6,4)	10,8	(6,6)	9,5	(6,8)
15,0							12,9	(5,2)	12,8	(5,3)	11,7	(5,5)	11,3	(5,6)	11,0	(5,7)	10,3	(5,9)	9,4	(6,1)
16,0							11,5	(4,4)	11,7	(4,6)	10,9	(4,7)	10,5	(5,0)	10,3	(5,1)	9,8	(5,3)	9,1	(5,5)
17,0									10,4	(4,0)	10,2	(4,1)	9,7	(4,4)	9,6	(4,5)	9,3	(4,8)	8,7	(5,0)
18,0									9,4	(3,4)	9,5	(3,5)	9,1	(3,9)	9,0	(4,0)	8,9	(4,3)	8,3	(4,5)
19,0									8,4	(2,9)	8,6	(3,0)	8,6	(3,4)	8,4	(3,5)	8,4	(3,8)	8,0	(4,0)
20,0									7,6	(2,4)	7,7	(2,5)	8,1	(2,9)	7,8	(3,0)	7,9	(3,3)	7,6	(3,5)
21,0											7,0	(2,1)	7,4	(2,4)	7,3	(2,7)	7,5	(3,0)	7,2	(3,2)
22,0											6,3	(1,8)	6,7	(2,0)	6,9	(2,3)	7,1	(2,6)	6,9	(2,9)
23,0											5,7	(1,5)	6,1	(1,7)	6,4	(2,0)	6,6	(2,3)	6,5	(2,6)
24,0											5,2	(1,2)	5,6	(1,4)	5,9	(1,7)	6,2	(2,0)	6,2	(2,3)
25,0													5,1	(1,1)	5,4	(1,4)	5,8	(1,8)	5,8	(2,0)
26,0													4,6	(0,9)	4,9	(1,1)	5,3	(1,7)	5,5	(1,8)
27,0															4,5	(0,9)	4,9	(1,3)	5,2	(1,6)
28,0															4,1		4,6	(1,0)	4,9	(1,4)
29,0															3,8		4,2		4,5	(1,2)
30,0															3,5		3,9		4,2	(1,0)
32,0																	3,3		3,6	
34,0																	2,8		3,1	
36,0																			2,7	
38,0																			2,3	

Tab.-Nr.: 683M-75/3365(1630)/19.8/02.05

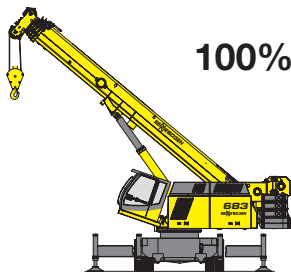

100% mit Abstützung voll ausgefahren
on outriggers fully extended

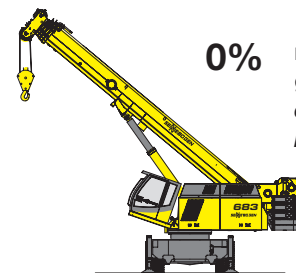

0% mit Abstützung eingefahren
on outriggers retracted

Anmerkung:

- Die angegebenen Traglastwerte gelten für ebenen und festen Stand der Maschine.
- Traglastwerte sind in Tonnen angegeben und gelten für 360 Grad.
- Die Traglasten berücksichtigen die Normen DIN 15019/2 und ISO 4305 (Kippwinkel 4,5°)
- Das Gewicht der Lastaufnahmemittel (Haken, Gehänge) ist von den Traglasten abzuziehen.
- Die Traglastwerte gelten für 100% ausgefahrne Abstützung, die in Klammern für Abstützung nicht ausgefahren, aber abgestützt.
- Lastwerte müssen begrenzt oder vermindert werden, um ungünstige Bedingungen zu berücksichtigen, wie weichen oder unebenen Boden, schräge Gefälle, Wind, Seitenlasten, schwingende Lasten, Rucken oder plötzliches Stoppen der Ladungen, Unerfahrenheit des Personals, Fahren mit Last.
- Zulässiger Seilzug je Strang bei Kranbetrieb ist bei Seildurchmesser 20 mm - 7.200 kg
- Die angegebenen Traglastwerte sind nur zur Orientierung. Die jeweils gültigen Traglastwerte entnehmen Sie bitte den Tabellen in der Betriebsanleitung.
- Die mit Werte, die mit * gekennzeichnet sind, gelten nur mit Sonderausstattung

Notes:

- The rated loads shown are based on the machine on firm level ground without travelling.
- The rated loads shown are in metric tons valid for 360 degrees swing.
- Liftcrane capacities are calculated to comply with DIN 15019/2 and ISO 4305 (tipping angle 4,5 deg.)
- The rated loads shown include the weight of all lifting attachments, such as hook and bucket.
- The rated loads are valid for outriggers 100% extended, the figures in brackets are valid for outriggers not extended, but supported.
- The users must derate or limit the lifted loads to allow for adverse conditions such as soft or uneven ground, out of level conditions, wind, side loads, pendulum action, jerking or sudden stopping of loads, inexperience of personnel and travelling with a load.
- Max. single line pull for crane operation with rope diameter 20 mm - 7.200 kg
- The lifting capacities above are for reference only. For actual lifting capacities please refer to load chart in operator's manual.
- The values marked with * are valid with special equipment.

Kranausrüstung (Spitzenausleger 42m) crane equipment (telescopic boom 42 m)

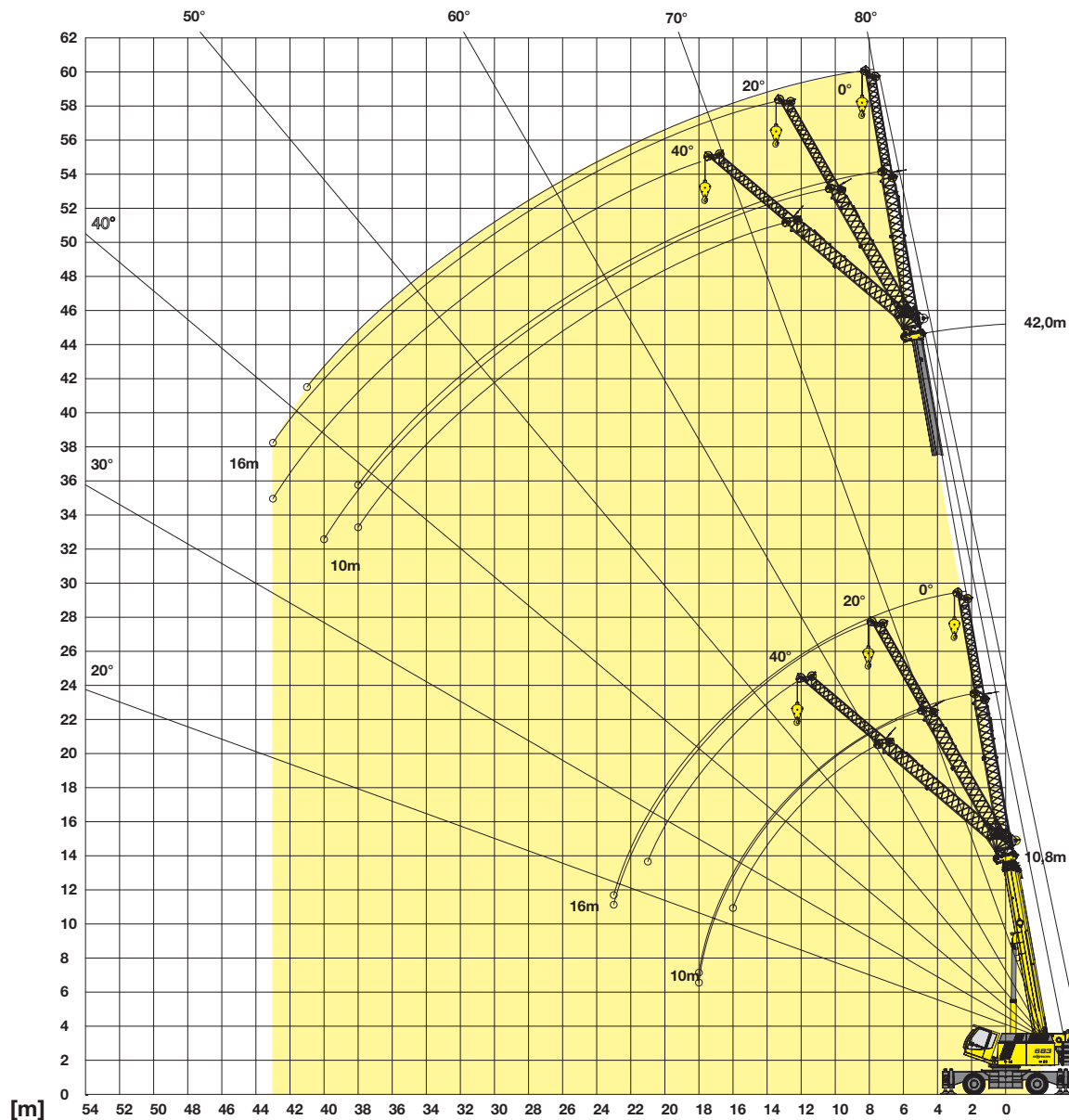

Hinweis: Zum Ankoppeln und Winkelstellen des Spitzenauslegers sind Hilfsmittel erforderlich.
Note: Auxiliary material needed for mounting and adjusting of the off-set angle of the jib.

Haken hooks

Kapazität capacity	Gewicht weight	Seileinsicherung und max. Traglast - no. of hoist reeving and max. rated load							
		8	7	6	5	4	3	2	1
10 t	200 kg								7.200 kg
20 t 1-rollig	325 kg						20.000 kg	14.400 kg	7.200 kg
50 t 3-rollig	675 kg		50.000 kg	43.200 kg	36.000 kg	28.800 kg	21.600 kg	14.400 kg	7.200 kg

Kran-Traglasten - 360° abgestützt crane load chart - 360° on outriggers

Gegengewicht 19,8 t

counterweight 19.8 t

Ausladung / Radius [m]	Teleskop-Auslegerlänge - Mainboom length [m]														
	10,8			18,6			26,4			34,2			42,0		
	0°	10,0	40°	0°	10,0	40°	0°	10,0	40°	0°	10,0	40°	0°	10,0	40°
3,0	13,7														
4,0	12,2														
5,0	10,9			12,3											
6,0	9,7	6,9		11,5											
7,0	8,7	6,4		10,7			10,9								
8,0	7,9	6,0	5,0	9,9	6,7		10,4								
9,0	7,2	5,7	4,8	9,2	6,3		10,0			8,5					
10,0	6,6	5,4	4,6	8,6	6,1	4,9	9,5	6,4		8,5					
12,0	5,7	4,9	4,3	7,4	5,6	4,6	8,7	6,0	4,7	8,3	6,1		5,2		
14,0	5,0	4,4	4,1	6,5	5,2	4,4	7,8	5,6	4,6	7,8	5,7	4,6	5,2	5,2	
16,0	4,5	4,2	4,0	5,8	4,8	4,2	7,1	5,3	4,4	7,3	5,4	4,5	5,2	5,2	4,4
18,0	4,1	4,0		5,3	4,5	4,1	6,4	5,0	4,3	6,8	5,2	4,4	5,2	5,2	4,2
20,0				4,9	4,3	4,0	5,8	4,8	4,2	5,7	5,0	4,2	5,2	5,0	4,2
22,0				4,6	4,1		4,8	4,5	4,0	4,7	4,7	4,1	4,9	4,8	4,1
24,0				4,2	4,0		3,9	4,3	3,9	3,9	4,4	4,0	4,1	4,5	4,1
26,0				3,4			3,2	3,5	3,5	3,2	3,6	3,8	3,4	3,9	4,0
28,0							2,6	2,8		2,6	2,9	3,1	2,8	3,3	3,5
30,0							2,0	2,2		2,1	2,3	2,4	2,3	2,7	2,9
32,0							1,6	1,7		1,5	1,8	1,9	1,9	2,2	2,3
34,0							1,2			1,1	1,3		1,5	1,7	1,7
36,0										0,8	0,9		1,2	1,3	1,4
38,0													0,8	0,9	1,0
40,0	Tab.-Nr: 683M-75/3365/19.8/02.09 SA10														
Strangzahl / parts reeving	2	1	1	2	1	1	2	1	1	2	1	1	1	1	1
I	0%			100%			100%			100%			100%		
II	0%			0%			100%			100%			100%		
III	0%			0%			0%			100%			100%		
IV	0%			0%			0%			0%			100%		

Länge Spitzenausleger 10m - Jib length 10m

Anmerkung:

- Die angegebenen Traglastwerte gelten für ebenen und festen Stand der Maschine.
- Traglastwerte sind in Tonnen angegeben und gelten für 360 Grad.
- Die Traglasten berücksichtigen die Normen DIN 15019/2 und ISO 4305 (Kippwinkel 4°)
- Das Gewicht der Lastaufnahmemittel (Haken, Gehänge) ist von den Traglasten abzuziehen.
- Die Traglastwerte gelten für den 100% abgestützten Zustand
- Lastwerte müssen begrenzt oder vermindert werden, um ungünstige Bedingungen zu berücksichtigen, wie weichen oder unebenen Boden, schräge Gefälle, Wind, Seitenlasten, schwingende Lasten, Rucken oder plötzliches Stoppen der Ladungen, Unerfahrenheit des Personals, Fahren mit Last.
- Zulässiger Seilzug je Strang bei Kranbetrieb ist bei Seildurchmesser 20 mm - 7.200 kg
- Die angegebenen Traglastwerte sind nur zur Orientierung. Die jeweils gültigen Traglastwerte entnehmen Sie bitte den Tabellen in der Betriebsanleitung.
- Die farblich gekennzeichneten Traglasten sind nicht durch die Standsicherheit gegeben, sondern basieren auf anderen Faktoren.

Notes:

- The rated loads shown are based on the machine on firm level ground without travelling.
- The rated loads shown are in metric tons valid for 360 degrees swing.
- Liftcrane capacities are calculated to comply with DIN 15019/2 and ISO 4305 (tipping angle 4 deg.)
- The rated loads shown include the weight of all lifting attachments, such as hook and bucket.
- The rated loads are valid on outriggers 100% extended
- The users must derate or limit the lifted loads to allow for adverse conditions such as soft or uneven ground, out of level conditions, wind, side loads, pendulum action, jerking or sudden stopping of loads, inexperience of personnel and travelling with a load.
- Max. single line pull for crane operation with rope diameter 20 mm - 7.200 kg
- The lifting capacities above are for reference only. For actual lifting capacities please refer to load chart in operator's manual.
- Colored capacities are based on factors other than those which would cause a tipping condition

All informations are subject to be changed without prior notice.

Alle Angaben verläufig. Änderungen vorbehalten.

Kran-Traglasten - 360° abgestützt crane load chart - 360° on outriggers

Gegengewicht 19,8 t

counterweight 19.8 t

Ausladung / Radius [m]	Teleskop-Auslegerlänge - Mainboom length [m]															
	10,8			18,6			26,4			34,2			42,0			
	0°	20°	40°	0°	20°	40°	0°	20°	40°	0°	20°	40°	0°	20°	40°	
4,0	6,1															
5,0	5,6															
6,0	5,1			5,6												
7,0	4,7			5,2												
8,0	4,3			4,9												
9,0	4,0			4,6			4,9									
10,0	3,7	3,0		4,3			4,6									
12,0	3,2	2,7		3,9	2,8		4,2			4,2						
14,0	2,9	2,5	2,2	3,5	2,7		3,9	2,8		4,0			3,4			
16,0	2,6	2,3	2,0	3,1	2,5	2,1	3,6	2,7		3,7	2,7		3,4			
18,0	2,4	2,1	1,9	2,9	2,4	2,0	3,3	2,5	2,1	3,5	2,6		3,3			
20,0	2,2	2,0	1,8	2,7	2,2	2,0	3,0	2,4	2,0	3,3	2,5	2,1	3,2	2,5		
22,0	2,0	1,9	1,8/21m	2,5	2,1	1,9	2,8	2,3	2,0	3,1	2,4	2,0	3,0	2,4	2,0	
24,0	1,9/23m	1,8/23m		2,3	2,0	1,8	2,7	2,2	1,9	2,9	2,3	2,0	2,9	2,3	2,0	
26,0				2,1	1,9	1,8	2,5	2,1	1,9	2,8	2,2	1,9	2,8	2,2	1,9	
28,0				2,0	1,9	1,8/27m	2,4	2	1,8	2,6	2,1	1,9	2,7	2,2	1,9	
30,0				1,9	1,8		2,2	1,9	1,8	2,5	2,1	1,8	2,6	2,1	1,9	
32,0				1,8/31m	1,8/31m		2,1	1,9	1,8/31m	2,4	2,0	1,8	2,5	2,1	1,8	
34,0							2,0	1,8		2,0	1,9	1,8	2,2	2,0	1,8	
36,0							1,6	1,8		1,6	1,9	1,8	1,8	2,0	1,8	
38,0							1,3	1,5/37m		1,3	1,6	1,8/37m	1,5	1,9	1,8	
40,0							1,0/39m			1,0/39m	1,3		1,3	1,6	1,8	
42,0											1,0/41m		1,0/41m	1,3	1,5	
44,0	Tab.-Nr.: 683M-75/3365/19.8/02.09 SA16														1,0/43m	1,2/43m
Strangzahl / parts reeving	2	1	1	2	1	1	2	1	1	2	1	1	1	1	1	
I	0%			100%			100%			100%			100%			
II	0%			0%			100%			100%			100%			
III	0%			0%			0%			100%			100%			
IV	0%			0%			0%			0%			100%			

Länge Spitzenausleger 16m - Jib length 16m

Anmerkung:

- Die angegebenen Traglastwerte gelten für ebenen und festen Stand der Maschine.
- Traglastwerte sind in Tonnen angegeben und gelten für 360 Grad.
- Die Traglasten berücksichtigen die Normen DIN 15019/2 und ISO 4305 (Kippwinkel 4°)
- Das Gewicht der Lastaufnahmemittel (Haken, Gehänge) ist von den Traglasten abzuziehen.
- Die Traglastwerte gelten für den 100% abgestützten Zustand
- Lastwerte müssen begrenzt oder vermindert werden, um ungünstige Bedingungen zu berücksichtigen, wie weichen oder unebenen Boden, schräge Gefälle, Wind, Seitenlasten, schwingende Lasten, Rucken oder plötzliches Stoppen der Ladungen, Unerfahrenheit des Personals, Fahren mit Last.
- Zulässiger Seilzug je Strang bei Kranbetrieb ist bei Seildurchmesser 20 mm - 7.200 kg
- Die angegebenen Traglastwerte sind nur zur Orientierung. Die jeweils gültigen Traglastwerte entnehmen Sie bitte den Tabellen in der Betriebsanleitung.
- Die farblich gekennzeichneten Traglasten sind nicht durch die Standsicherheit gegeben, sondern basieren auf anderen Faktoren.

Notes:

- The rated loads shown are based on the machine on firm level ground without travelling.
- The rated loads shown are in metric tons valid for 360 degrees swing.
- Liftcrane capacities are calculated to comply with DIN 15019/2 and ISO 4305 (tipping angle 4 deg.)
- The rated loads shown include the weight of all lifting attachments, such as hook and bucket.
- The rated loads are valid on outriggers 100% extended
- The users must derate or limit the lifted loads to allow for adverse conditions such as soft or uneven ground, out of level conditions, wind, side loads, pendulum action, jerking or sudden stopping of loads, inexperience of personnel and travelling with a load.
- Max. single line pull for crane operation with rope diameter 20 mm - 7.200 kg
- The lifting capacities above are for reference only. For actual lifting capacities please refer to load chart in operator's manual.
- Colored capacities are based on factors other than those which would cause a tipping condition

All informations are subject to be changed without prior notice.

Alle Angaben verläufig. Änderungen vorbehalten.

Kran-Traglasten crane load chart

Gegengewicht 19,8 t

counterweight 19.8 t

freistehend - 360° / free on wheels - 360°

Ausladung / radius [m]	Auslegerlänge / boom length [m]				
	10,8	14,7	18,6	22,5	26,4
8,0	12,4	11,7	11,3	11,5	11,6
9,0		10,0	9,6	9,7	9,8
10,0		8,5	8,1	8,3	8,4
11,0		7,3	6,9	7,1	7,2
12,0		6,3	5,9	6,1	6,2
13,0			5,1	5,2	5,3
14,0			4,3	4,5	4,6
15,0			3,7	3,8	3,9
16,0			3,1	3,2	3,3
17,0				2,7	2,8
18,0				2,2	2,3
19,0				1,8	1,9
20,0				1,4	1,5
21,0					1,2
22,0	Tab.-Nr.: 683M-75/1432/19.8/01.05				0,9

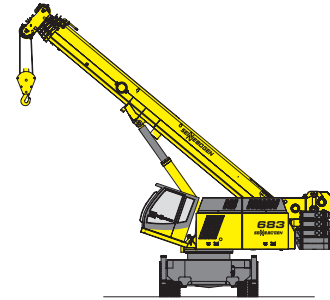

freistehend 360°
free on wheels 360°

Anmerkung:

- Die angegebenen Traglastwerte gelten für ebenen und festen Stand der Maschine.
- Traglastwerte sind in Tonnen angegeben und gelten für 360 Grad.
- Die Traglasten berücksichtigen die Normen DIN 15019/2 und ISO 4305 (Kippwinkel 4,5°)
- Das Gewicht der Lastaufnahmemittel (Haken, Gehänge) ist von den Traglasten abzuziehen.
- Lastwerte müssen begrenzt oder vermindert werden, um ungünstige Bedingungen zu berücksichtigen, wie weichen oder unebenen Boden, schräge Gefälle, Wind, Seitenlasten, schwingende Lasten, Rucken oder plötzliches Stoppen der Ladungen, Unerfahrenheit des Personals, Fahren mit Last.
- Zulässiger Seilzug je Strang bei Kranbetrieb ist bei Seildurchmesser 20 mm - 7.200 kg
- Die angegebenen Traglastwerte sind nur zur Orientierung. Die jeweils gültigen Traglastwerte entnehmen Sie bitte den Tabellen in der Betriebsanleitung.

Notes:

- The rated loads shown are based on the machine on firm level ground without travelling.
- The rated loads shown are in metric tons valid for 360 degrees swing.
- Liftcrane capacities are calculated to comply with DIN 15019/2 and ISO 4305 (tipping angle 4,5 deg.)
- The rated loads shown include the weight of all lifting attachments, such as hook and bucket.
- The users must derate or limit the lifted loads to allow for adverse conditions such as soft or uneven ground, out of level conditions, wind, side loads, pendulum action, jerking or sudden stopping of loads, inexperience of personnel and travelling with a load.
- Max. single line pull for crane operation with rope diameter 20 mm - 7.200 kg
- The lifting capacities above are for reference only. For actual lifting capacities please refer to load chart in operator's manual.

Transportmaße und Gewichte transport dimensions and weights

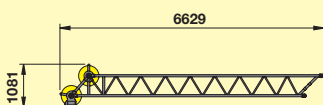

6 m Verlängerung für Klappspitze 6 m extention for jib

Gewicht / weight	kg	450
Breite / width	mm	650

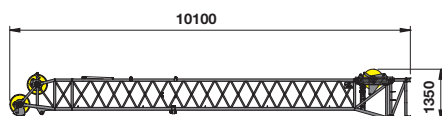

10 m Klappspitze 10 m jib

Gewicht / weight	kg	1.000
Breite / width	mm	850

Transportmaße und Gewichte transport dimensions and weights

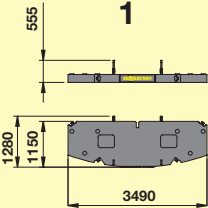
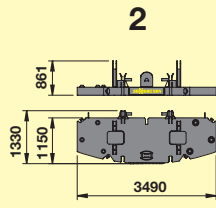
 <p>1</p>	 <p>2</p>	<p>Ballastgrundplatte 1 <i>counterweight base plate 1</i></p> <p>Gewicht / weight kg 5.200 (1x)</p>
		<p>Ballastgrundplatte 2 <i>counterweight base plate 2</i></p> <p>Gewicht / weight kg 5.400 (1x)</p>

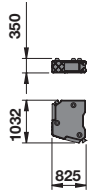

Gegengewicht - 6 Stück bei Gegengewicht 20 t
counterweight - 6 pieces with counterweight 20 t

Gewicht / weight kg **1.500 (10x)**

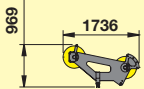

Schnabelausleger
auxiliary jib

Gewicht / weight kg **150**
Breite / width mm **650**

Wendekreis / Turning radius

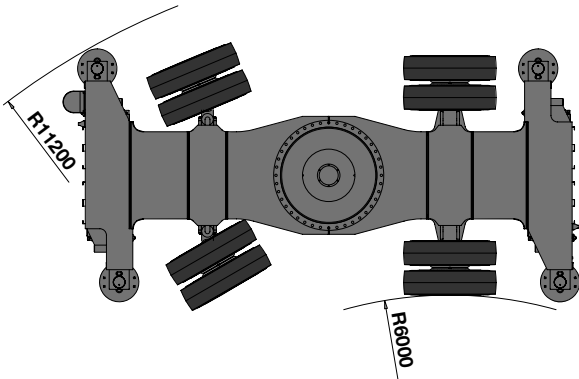

Schnabelausleger 14,4 t / jib 14.4 t

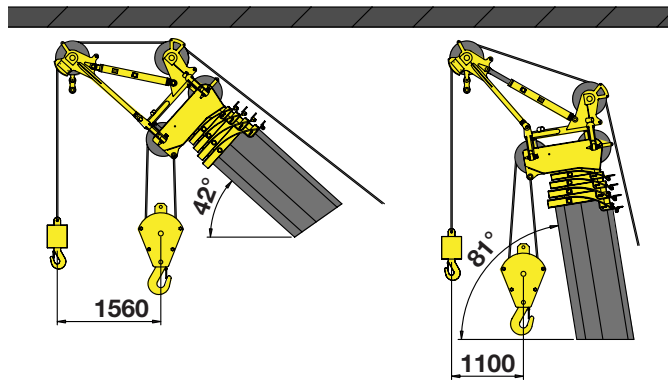

Position 1

Position 2

Maße

Dimensions

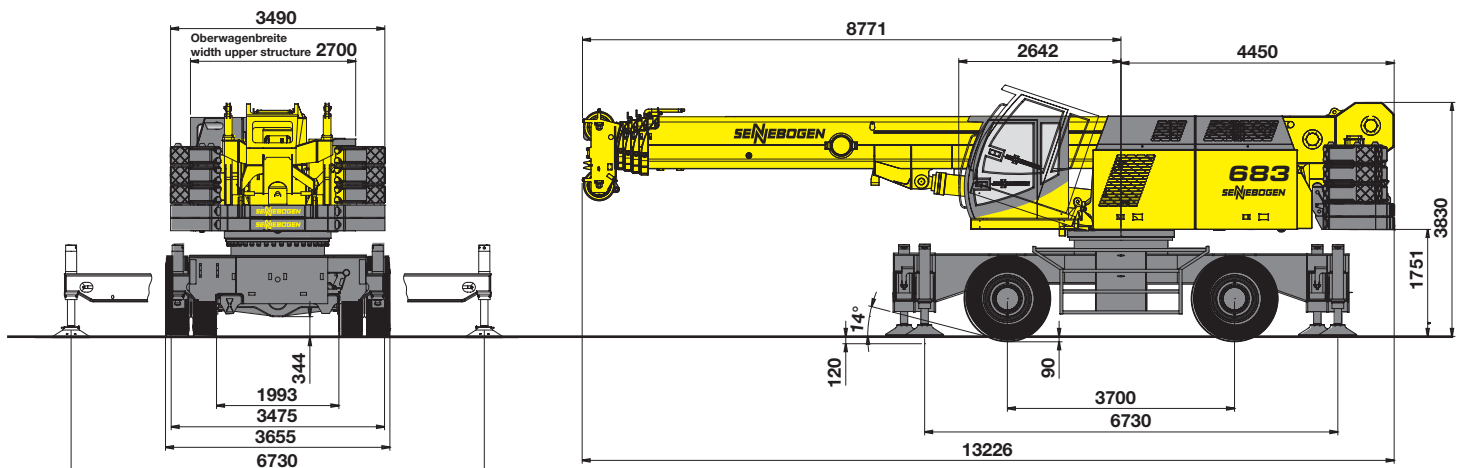



Neue Großraum-Komfortkabine mit Schiebetür

New king-sized comfort cabin with sliding door

MAX CAB

Luftfederter Komfortsitz
mehrfach verstellbar mit Bandscheibenstütze und Sitzheizung, einstellbare Armlehnen

Air suspended comfort seat
adjustable with lumbar support and seat heating, adjustable armrests



Beste Ergonomie

Sitz ergonomisch komplett individuell zu den Steuerhebeln und separat zu den Fußpedalen einstellbar

Best ergonomics

Ergonomic operator's seat, individually adjustable in height and angle for optimum working environment and operator's comfort

Schiebetür

erleichtert sicheres und bequemes Ein- und Aussteigen

Sliding door

Simplified and safe access to the operator's cab



Trittrost mit Geländer

serienmäßig = Sicherheit beim Auf- und Abstieg

Step with railing

Standard - safety in entering and exiting

Hydraulisch neigbare Kabine

mit getöntem Sicherheitsglas, hydraulisch gedämpft und schwingungsgedämpft gelagert

Hydraulically tiltable cab

with safety glass tinted, hydraulically damped, resiliently mounted



SENNEBOGEN Diagnostic-System

zur Überwachung aller wichtigen Maschinen- und Motorfunktionen

SENNEBOGEN Diagnostic system

for monitoring of all essential machine and engine functions



Heiz-Klimaautomatik

mit Temperaturregung, 8 einstellbare Lüfterdüsen sorgen für wohlige Klima, starke Defrosterfunktion, Frischluft/ Umluftsteuerung mit Partikelfilter

Automatic regulation

of heating and air condition according to temperature setting, 8 adjustable air vents provide excellent defrosting, air/circulation function, particle filter for outside and circulation air

Vorsprung durch Innovation
Leading through Innovation

SENNEBOGEN Maschinenfabrik GmbH
Hebbelstrasse 30 · D-94315 Straubing
Tel: +49(0)94 21/5 40-144/145 Fax: 540-340
E-Mail: cranedivision@sennebogen.de

Technische Änderungen ohne Vorankündigung und Verpflichtung gegenüber früher gelieferten Geräten vorbehalten!
Die abgebildeten Geräte können Sonderausrüstungen haben! Irrtum und Druckfehler vorbehalten.
Technical specifications are subject to change without notice and without incurring responsibility for machines previously sold! The shown machines may have special equipment! Errors and misprints reserved.